

Installation and Care Guide  
Guide d'installation et d'entretien  
Guía de instalación y cuidado

Bypass Shower Doors  
Portes coulissantes de douche  
Puertas corredizas de ducha

660B/690B Series

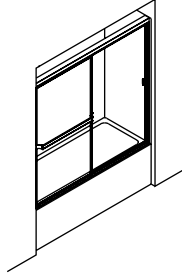

USA: 1-800-STERLING (1-800-783-7546)  
México: 001-877-680-1310

[SterlingPlumbing.com](http://SterlingPlumbing.com)

**STERLING**  
A KOHLER COMPANY

1063215-2-D

©2010 Kohler Co.

## Tools/Outils/Herramientas

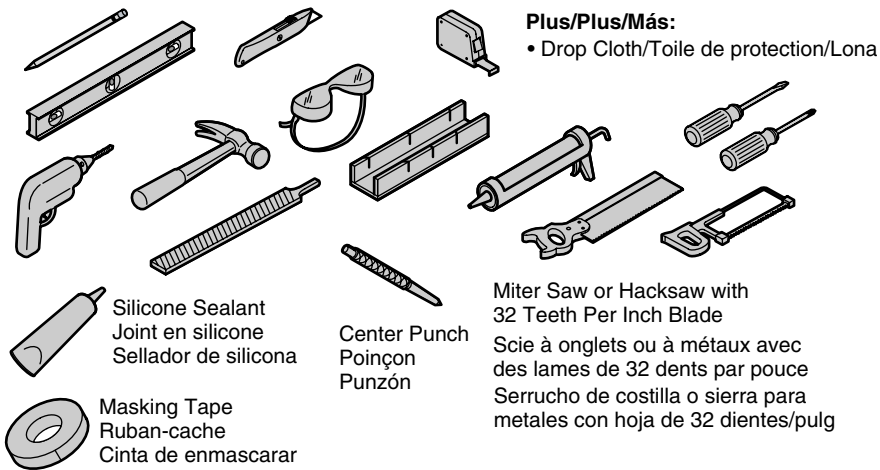

### Before You Begin



**CAUTION: Risk of injury or product damage.** Do not attempt to cut tempered glass.

**IMPORTANT!** This door is designed to accommodate walls that are less than 3/8" (1 cm) out of plumb. Verify the area the door will be attached to is within 3/8" (1 cm) or better of plumb. The door may not function properly if the wall is more than 3/8" (1 cm) out of plumb.

- Before beginning the installation, measure the dimensions of the opening and confirm the model of door you are installing is the correct size.
- The bath/shower should be installed at this time, including finished wall materials.

### Avant de commencer



**ATTENTION: Risque de blessure ou d'endommagement du produit.** Ne pas tenter de découper le verre trempé.

**IMPORTANT!** Cette porte est conçue pour s'adapter à des murs ont un faux aplomb inférieur à 3/8" (1 cm). Vérifier que la zone où la porte sera fixée est comprise dans 3/8" (1 cm) ou moins de l'aplomb. La porte risque de ne pas fonctionner correctement si le mur est à plus de 3/8" (1 cm) hors d'aplomb.

- Avant de commencer l'installation, mesurer les dimensions de l'ouverture et confirmer que le modèle de la porte installée est de la bonne taille.
- La baignoire/douche doit être installée à ce moment, ainsi que les matériaux du mur fini.

### Antes de comenzar



**PRECAUCIÓN: Riesgo de lesiones personales o daños al producto** No trate de cortar el vidrio templado.

### Antes de comenzar (cont.)

¡**IMPORTANTE!** Esta puerta está diseñada para paredes que están fuera de plomo menos de 3/8" (1 cm). Verifique que el área donde se deba fijar la puerta esté a menos de 3/8" (1 cm) de plomada. Tal vez la puerta no funcione correctamente si la pared está más de 3/8" (1 cm) fuera de plomada.

- Antes de comenzar la instalación, mida las dimensiones de la abertura y verifique que el modelo de puerta que va a instalar sea del tamaño correcto.
- La bañera/ducha debe estar instalada en este momento, incluyendo los materiales de la pared acabada.

## Parts ID/Identification des pièces/Identificación de piezas

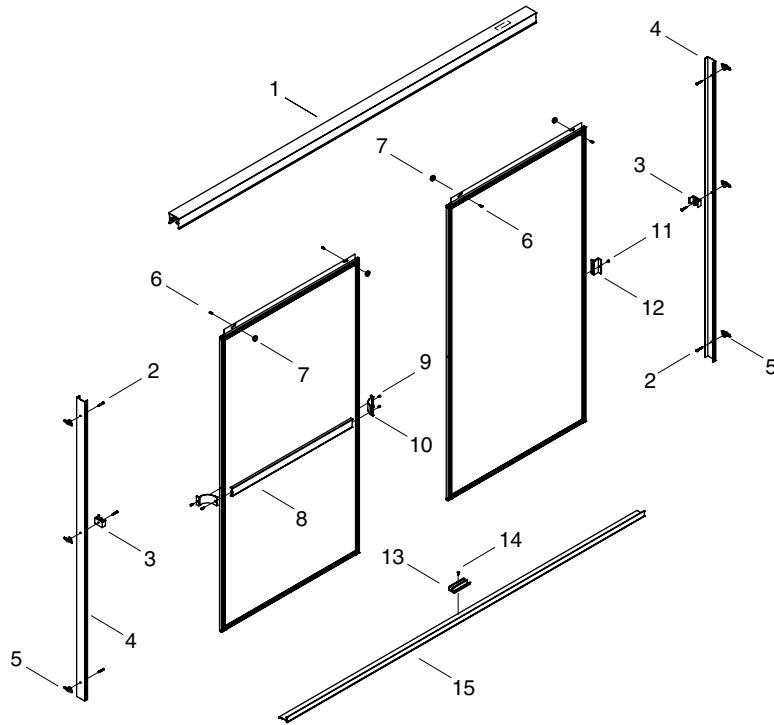

- 1 Top Track/Rail supérieur/Carril superior
- 2 Wall Jamb Mounting Screw  
Vis à tête ronde pour montant du mur  
Tornillo de montaje de la jamba mural
- 3 Wall Bumper/Amortisseur du mur/Tope de la pared
- 4 Wall Jamb/Montant du mur/Jamba mural
- 5 Anchor/Ancrage/Anclaje
- 6 Roller Screw/Vis du rouleau/Tornillo de la rueda
- 7 Roller/Rouleau/Rueda
- 8 Towel Bar/Porte-serviettes/Toallero de barra
- 9 Towel Bar Bracket Screw/Vis support porte-serviettes/  
Tornillo del soporte del toallero de barra
- 10 Towel Bar Bracket/Support porte-serviettes/Soporte del toallero de barra
- 11 Handle Screw/Vis de poignée/Tornillo de manija
- 12 Handle/Poignée/Manija
- 13 Guide/Guide/Guía
- 14 Guide Screw/Vis guide/Tornillo de la guía
- 15 Bottom Track/Rail inférieur/Carril inferior

**IMPORTANT!**

Avoid the most common installation mistake.

Do not cut the top track the same length as the bottom track for this installation.

If uncertain about cutting tracks, please contact a customer service representative at the phone number on the back page of this document.

**IMPORTANT!**

Éviter l'erreur d'installation la plus fréquente.

Ne pas couper le rail supérieur à la même longueur que celle du rail inférieur pour cette installation.

En cas de doute pour couper les rails, contacter un représentant du service à la clientèle en appelant le numéro fourni sur la page arrière de ce document.

**¡IMPORTANTE!**

Evite el error de instalación más común.

No corte el carril superior a la misma longitud que el carril inferior para esta instalación.

Si no está seguro de cómo cortar los carriles, comuníquese con un representante de servicio al cliente al número de teléfono que se encuentra en la última página de este documento.

## 1. Prepare the Bottom Track

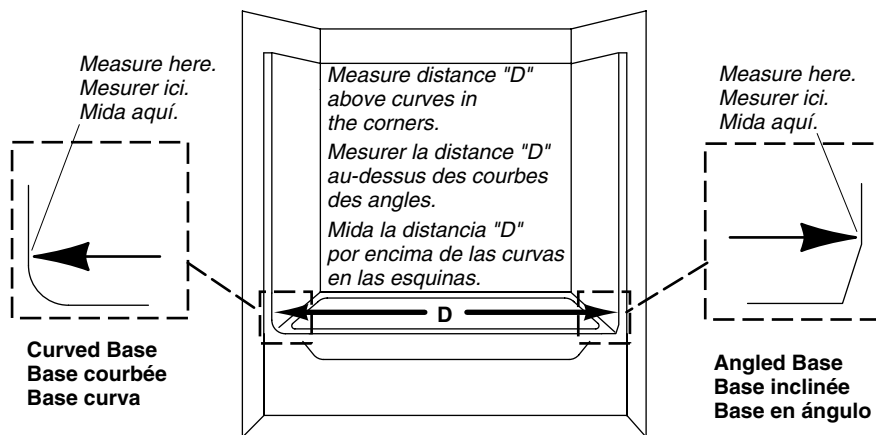

**CAUTION: Risk of personal injury.** Always wear safety glasses when cutting materials.

**IMPORTANT!** If your shower has a curve in the corners where they meet the sidewalls, be sure to measure from wall to wall above the curves. Failure to measure above the curve or angle could result in the bottom track being cut too short.

- Measure from wall to wall at the flattest part of the shower ledge (dimension "D").
- Mark dimension "D" on the bottom track.

**IMPORTANT!** For best results, use a 32-teeth per inch hacksaw blade and a miter box to cut the bottom track.

- Subtract 1/8" (3 mm) from dimension "D" and cut the bottom track to this dimension.

**NOTE:** If there are curves where the sidewalls meet the threshold, use a file to contour the bottom track edges to match the curves.

## Préparation du rail inférieur



**ATTENTION: Risque de blessures corporelles.** Porter des lunettes de protection lors de la découpe des matériaux.

**IMPORTANT!** Si la douche a des coins arrondis au niveau des murs latéraux, mesurer d'un mur à l'autre au-dessus des coins. sinon, le rail inférieur risquerait d'être trop court.

- Mesurer d'un mur à l'autre à la partie la plus plate du rebord de la douche (dimension "D").
- Marquer la dimension "D" sur le rail inférieur.

**IMPORTANT!** Pour obtenir les meilleurs résultats possibles, utiliser une lame de scie à métaux à 32 dents par pouce et une boîte à onglets pour couper le rail inférieur.

- Soustraire 1/8" (3 mm) à la dimension "D" et couper le rail inférieur à cette dimension.

## Préparation du rail inférieur (cont.)

**REMARQUE:** S'il y a des courbes à la rencontre des parois latérales et du seuil, utiliser une lime pour former les rebords de rail inférieur en conséquence.

## Prepare el carril inferior



**PRECAUCIÓN: Riesgo de lesiones personales** Utilice siempre lentes de seguridad al cortar materiales.

**¡IMPORTANTE!** Si su ducha tiene curvas en las esquinas donde entran en contacto con las paredes laterales, asegúrese de medir la distancia entre las paredes por encima de las curvas. Si no se mide por encima de las curvas o de los ángulos, el carril inferior podría quedar demasiado corto.

- Mida la distancia entre las paredes por la parte más plana del reborde de la ducha (dimensión "D").
- Marque la dimensión "D" en el carril inferior.

**¡IMPORTANTE!** Para mejores resultados, utilice una hoja de sierra para metales de 32 dientes por pulgada y una caja de ingletes para cortar el carril inferior.

- Reste 1/8" (3 mm) a la dimensión "D"** y corte el carril inferior a esta dimensión.

**NOTA:** Si hay curvas donde las paredes laterales se juntan con el umbral, utilice una lima para contornearse los filos del carril inferior para que correspondan con las curvas.

## 2. Position the Bottom Track

Equal gap at each end.  
Espace égal à chaque extrémité.  
La misma separación en cada extremo.

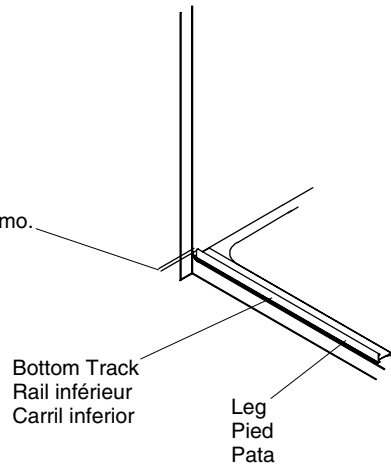

**NOTE:** The bottom track must sit flat. If the bath/shower ledge has a curve in the corners or is constructed of fiberglass, it may be necessary to shape the ends of the track with a file.

- Place the bottom track on the flattest part of the bath/shower ledge with the leg toward the outside of the shower.
- Position the bottom track so there is an equal gap between each wall and the ends of the bottom track.
- Temporarily secure the bottom track to the ledge with masking tape.

## Position the Bottom Track (cont.)

- Mark the ledge along the front edge of the bottom track with a soft pencil.

## Positionner le rail inférieur

**REMARQUE:** Le rail inférieur doit reposer à plat. Si le rebord de la baignoire/douche est arrondi aux coins ou s'il est construit en fibres de verre, il serait peut-être nécessaire de limer les extrémités du rail.

- Placer le rail inférieur sur la partie la plus plate du rebord de la baignoire/douche, avec le pied orienté vers l'extérieur de la douche.
- Positionner le rail inférieur de manière à ce qu'il y ait un espacement égal entre chaque mur et les extrémités du rail inférieur.
- Sécuriser temporairement le rail inférieur au rebord avec du ruban-cache.
- À l'aide d'un crayon doux, marquer le rebord le long du rebord avant du rail inférieur.

## Coloque el carril inferior

**NOTA:** El carril inferior debe quedar completamente plano. Si el reborde de la bañera/ducha es curvo en las esquinas o está hecho de fibra de vidrio, puede que sea necesario contornear con una lima los extremos del carril.

- Coloque el carril inferior en la parte más plana del reborde de la bañera/ducha con la pata hacia el exterior de la ducha.
- Coloque el carril inferior de manera que la separación entre cada pared y los extremos del carril inferior sean iguales.
- Fije provisionalmente el carril inferior al reborde con cinta de enmascarar.
- Marque el reborde a lo largo del borde frontal del carril inferior con un lápiz de mina blanda.

### 3. Drill and Mark the Wall Jamb

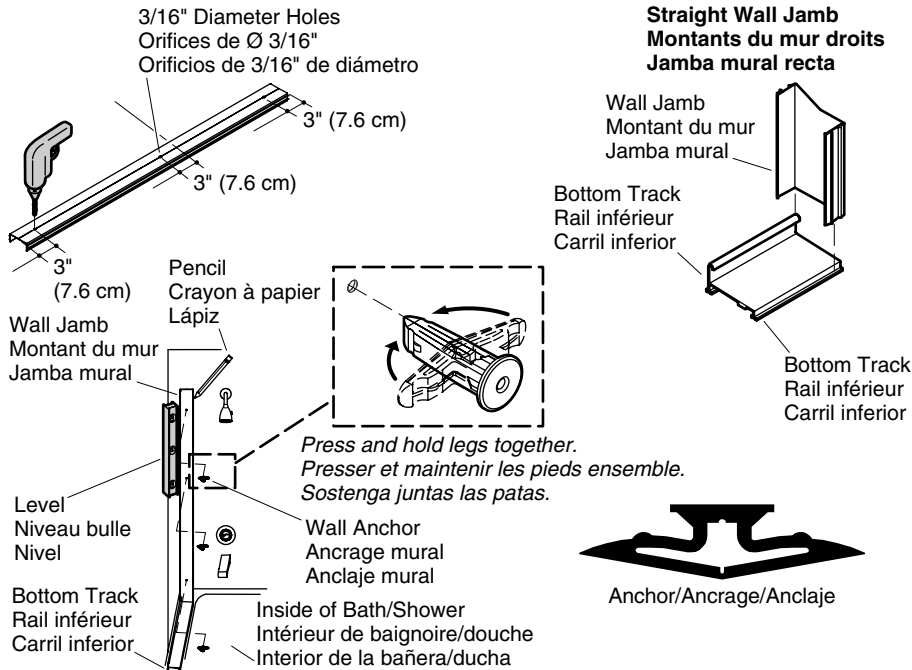

- Place one wall jamb on a flat surface. Position the wall jamb with the grooved side faced up.
- Along the center groove drill a 3/16" hole 3" (7.6 cm) from each end of the wall jamb.
- Drill the third hole 3" (7.6 cm) from the center point of the wall jamb.
- Position a wall jamb against the wall directly over the bottom track. The wall jamb should sit flat against the wall.
- Slide the wall jamb down over the bottom track until the wall jamb and bottom track are fully engaged.

**IMPORTANT!** The wall jamb must sit flat on the bottom ledge. If your ledge has a curve in the corners at the side wall, it may be necessary to shape the bottom end of the wall jamb with a file.

- Use a level to plumb the wall jamb vertically.
- Using the pre-drilled screw holes as a guide, mark the hole locations on the wall.
- Repeat the procedures with the second wall jamb.
- Remove the bottom track and wall jambs.

**NOTE:** When installing on ceramic tile, use a center punch to nick the surface of the glaze. Tap the center punch **lightly** with a hammer to avoid cracking the tile.

- Lightly center punch the hole locations.
- Drill a 5/16" hole at each mark. Use a tile or masonry bit for ceramic tile.

### Drill and Mark the Wall Jamb (cont.)

- Press and hold the legs of each anchor (provided) together and insert the anchor legs into the pre-drilled mounting holes.
- Repeat for all the anchors.
- Thoroughly clean the shower floor ledge and wall.

### Percer et marquer le montant du mur.

- Poser un montant du mur sur une surface plane. Positionner le montant du mur avec le côté rainuré vers le haut.
- Le long de la rainure centrale, percer un trou de 3/16" à 3" (7,6 cm) de chaque extrémité du montant du mur.
- Percer le troisième trou à 3" (7,6 cm) du point central du montant du mur.
- Placer le montant du mur contre le mur directement par-dessus le rail inférieur. Le montant du mur doit être reposé à plat contre le mur.
- Glisser le montant du mur sur le rail inférieur jusqu'à ce qu'ils soient complètement engagés.

**IMPORTANT!** Le montant du mur doit reposer à plat sur le rail inférieur. Si le rebord est arrondi dans les coins au niveau du mur latéral, il sera peut-être nécessaire de limer l'extrémité inférieure du montant du mur.

- Utiliser un niveau pour mettre le montant du mur d'aplomb verticalement.
- Utiliser les trous de vis percés préalablement comme guide pour marquer les emplacements des trous sur le mur.
- Répéter ces procédures avec le second montant du mur.
- Retirer le rail inférieur et les montants du mur.

**REMARQUE:** Lors de l'installation sur des carreaux de céramique, utiliser un poinçon pour ébrécher la surface glacée. Taper le poinçon central **légèrement** avec un marteau pour éviter de craquer le carreau.

- Perforer légèrement le centre de l'emplacement des trous.
- Percer un trou de 5/16" au niveau de chaque repère. Utiliser une mèche à maçonnerie pour carrelage en céramique.
- Pousser et maintenir les ailes de chaque ancrage mural (fournis) ensemble et les insérer dans les trous de montage préalablement percés.
- Répéter la procédure pour tous les ancrages.
- Bien nettoyer le rebord du sol de douche et le mur.

### Taladre y marque las jambas murales

- Coloque una jamba mural en una superficie plana. Coloque la jamba mural con el lado ranurado hacia arriba.
- A lo largo de la ranura central, taladre un orificio guía de 3/16" a 3" (7,6 cm) de cada extremo de la jamba mural.
- Taladre el tercer orificio a 3" (7,6 cm) del punto central de la jamba mural.
- Coloque una jamba mural contra la pared directamente sobre el carril inferior. La jamba mural debe estar plana contra la pared.
- Deslice la jamba mural sobre el carril inferior hasta que ambos encajen completamente.

## Taladre y marque las jambas murales (cont.)

**¡IMPORTANTE!** La jamba mural debe quedar completamente plana sobre el reborde inferior. Si el reborde es curvo en las esquinas de la pared lateral, puede que sea necesario contornear con una lima el extremo inferior de la jamba mural.

- Utilice un nivel para aplomar verticalmente la jamba mural.
- Utilizando los orificios taladrados como guía para los tornillos, marque en la pared los lugares para los orificios.
- Repita estos procedimientos con la segunda jamba mural.
- Retire el carril inferior y las jambas murales.

**NOTA:** Cuando instale en azulejos de cerámica, utilice un punzón para marcar levemente la superficie vidriada. Golpee con el punzón **levemente** con un martillo para evitar fisurar el azulejo.

- Marque ligeramente los orificios con un punzón de marcar.
- Taladre un orificio de 5/16" en cada lugar marcado. En azulejo de cerámica, utilice una broca para azulejo o mampostería.
- Mantenga juntas las patas de cada anclaje (provistos) e inserte las patas del anclaje dentro de los orificios de fijación taladrados previamente.
- Repita el procedimiento para todos los anclajes.
- Limpie a fondo el reborde del piso de la ducha y la pared.

## 4. Seal the Bottom Track

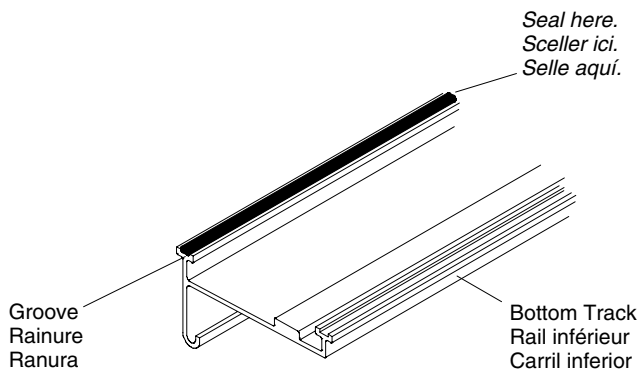

- Apply silicone sealant in the front groove on the underside of the bottom track.
- Install the bottom track on the ledge at the marked location.

## Étanchéité du rail inférieur

- Appliquer du mastic à la silicone dans la rainure au-dessous du rail inférieur.
- Installer le rail inférieur sur le rebord à l'emplacement marqué.

## Selle el carril inferior

- Aplique sellador de silicona en la ranura frontal del dorso del carril inferior.
- Instale el carril inferior en el lugar marcado en el reborde.

## 5. Install the Wall Jamb

### Straight Wall Jamb Montants du mur droits Jamba mural recta

Wall Bumper (Guiding Lip)  
Toward Inside of Shower  
Amortisseur (languette  
guidage) vers intérieur de  
douche  
Tope de la pared (labio  
guía) hacia el interior de  
la ducha

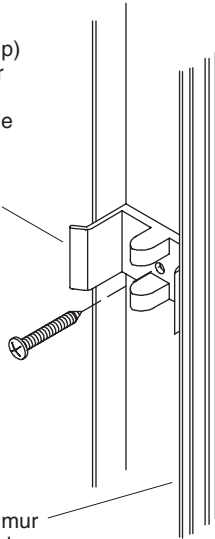

#8-18 x 1-1/4" Panhead Screw  
Vis à tête ronde #8-18 x 1-1/4"  
Tornillo de cabeza redonda  
del #8-18 x 1-1/4"

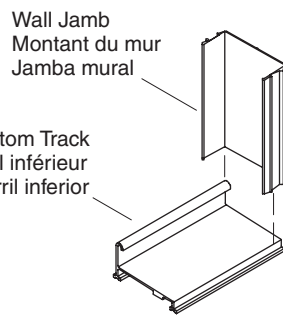

- Place a wall jamb over the bottom track. Align the holes in the wall jamb with the holes in the wall.

**NOTE:** The middle screw should be inserted through a bumper before being installed. Do not overtighten the middle screw or damage to the bumper may occur.

- Secure the wall jamb to the wall with three #8-18 x 1-1/4" panhead screws.
- Repeat the procedures with the other wall jamb.

## Installation des montants du mur

- Placer un montant du mur sur le rail inférieur. Aligner les trous du montant du mur avec les trous du mur.

**REMARQUE:** La vis du milieu devrait être insérée à travers un amortisseur avant d'être installée. Un endommagement de l'amortisseur pourrait avoir lieu si la vis du milieu est trop serrée.

- Sécuriser le montant de mur sur le mur avec trois vis à tête ronde #8-18 x 1-1/4".
- Répéter les procédures avec l'autre montant du mur.

## Instale las jambas murales

- Coloque una jamba mural sobre el carril inferior. Alinee los orificios de las jambas murales con los orificios de la pared.

**NOTA:** El tornillo central debe insertarse a través de un tope antes de instalarlo. No apriete demasiado el tornillo central, pues se puede dañar el tope.

- Fije la jamba mural a la pared con tres tornillos de cabeza redonda del #8-18 x 1-1/4".
- Repita los procedimientos con la otra jamba mural.

## 6. Install the Top Track

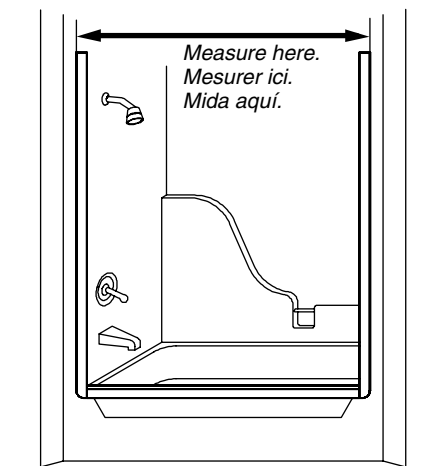

- Measure the distance from wall to wall above the wall jambs.
- Mark the top track at the determined dimension.

**NOTE:** For best results use a 32-teeth per inch hacksaw and miter box.

- Cut the top track on the inside edge of the mark [approximately 1/32" (1 mm) from the mark] to allow space for the top track to slide into place easily.
- Carefully file the rough edges smooth where the top track was cut, taking care to avoid damaging finished surfaces.
- Position the top track over the wall jambs and gently push down.

## Installer le rail supérieur

- Mesurer la distance de mur à mur au-dessus des montants du mur.
- Marquer le rail supérieur à la dimension déterminée.

**REMARQUE:** Pour obtenir les meilleurs résultats possibles, utiliser une scie à métaux à 32 dents par pouce et une boîte à onglets.

- Couper le rail supérieur sur le rebord intérieur du repère [à approximativement 1/32" (1 mm) du repère] afin de laisser de l'espace pour permettre au rail supérieur de glisser en place aisément.

### Installer le rail supérieur (cont.)

- Limer délicatement les rebords rugueux à l'endroit de découpe du rail supérieur en évitant d'endommager les surfaces finies.
- Positionner le rail supérieur sur les montants du mur et presser gentiment.

### Instale el carril superior

- Mida la distancia entre las paredes arriba de las jambas murales.
- Marque la distancia medida en el carril superior.

**NOTA:** Para obtener mejores resultados, utilice una hoja de sierra para metales de 32 dientes por pulgada y una caja de ingletes.

- Corte el carril superior por el borde interno de la marca [aproximadamente a 1/32" (1 mm) de la marca] para dejar espacio para que el carril superior encaje con facilidad.
- Con cuidado lime el filo áspero del corte en el carril superior, teniendo cuidado de no dañar las superficies acabadas.
- Coloque el carril superior sobre las jambas murales y presione suavemente.

## 7. Install the Rollers

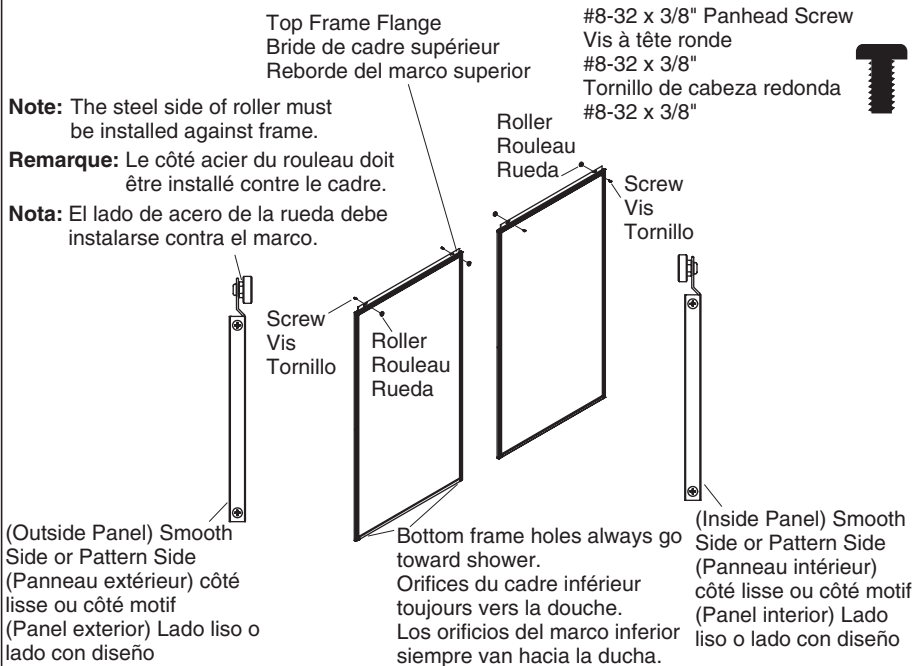

**NOTE:** The steel side of the roller must be installed against the top frame flange.

- Using #8-32 x 3/8" panhead screws, assemble two rollers on each panel.
- Outside Panel** - Install the rollers toward the rough side of the glass. If the glass has patterns, install the rollers opposite the pattern side.
- Inside Panel** - Install the rollers toward the smooth side of the glass. If the glass has patterns, install the rollers toward the pattern side of the glass.

## Installer les rouleaux

**REMARQUE:** Le côté en acier du rouleau doit être installé contre la bride de cadre supérieur.

- Utiliser des vis à tête ronde #8-32 x 3/8" pour assembler deux rouleaux sur chaque panneau.
- Panneau extérieur** - Installer les rouleaux vers le côté rugueux du verre. Lorsque le verre a des motifs, installer les rouleaux au côté opposé du motif.
- Panneau intérieur** - Installer les rouleaux vers le côté lisse du verre. Si le verre a des motifs, installer les rouleaux du côté motif du verre.

## Instale las ruedas

**NOTA:** El lado de acero de la rueda debe instalarse contra el reborde del marco superior.

- Utilice tornillos de cabeza redonda del #8-32 x 3/8" para montar dos ruedas en cada panel.
- Panel exterior** - Instale las ruedas de manera que estén orientadas hacia el lado rugoso del vidrio. Si el vidrio tiene diseño, instale las ruedas en el lado opuesto del diseño.
- Panel interior** - Instale las ruedas de manera que estén orientadas hacia el lado liso del vidrio. Si el vidrio tiene diseño, instale las ruedas hacia el lado del vidrio que tiene diseño.

## 8. Install the Door Panels

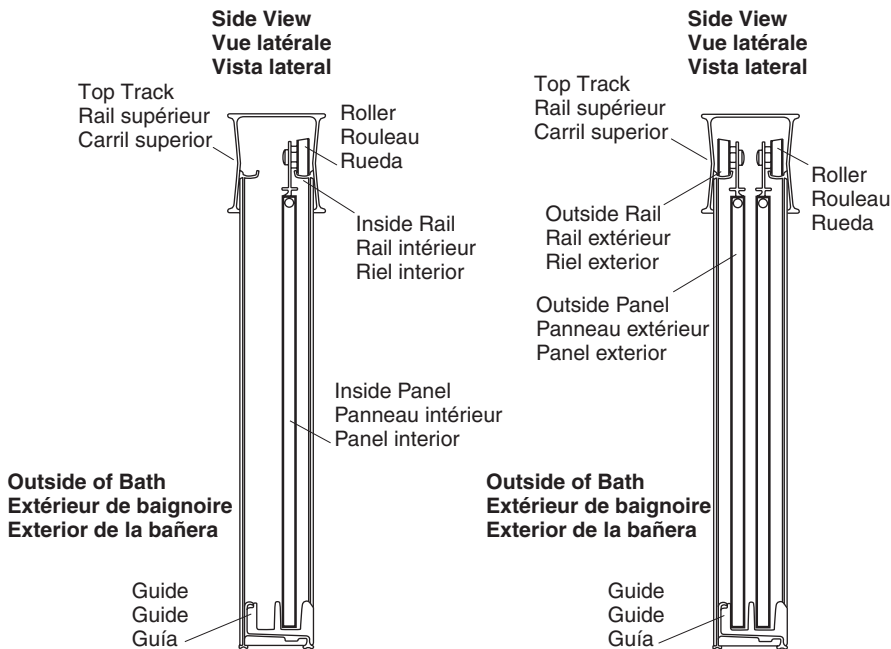

**NOTE:** Perform these installation steps from outside the bath/shower.

**IMPORTANT! Risk of product damage and personal injury.** It is critical the bumpers prevent direct contact between the door panel and the metal frame. If the door panel makes direct contact it will result in breakage of the glass and bodily harm.

### Install the Inside Panel

- Lift the inside door panel with the rollers facing away from you.
- Position the rollers on the inside rail of the top track.
- Position the bottom of the door panel in the bottom track guide.

## Install the Door Panels (cont.)

- Check the panel for proper alignment and smooth operation. Adjust as needed (directions below).
- After adjusting, align the inside panel with the wall jamb on the showerhead side of the bath/shower. Verify alignment.

### Adjusting the Rollers

- Remove the door panel.
- Loosen the roller screw(s) and move the roller(s) in the slot to align the panel.
- Tighten the screws and reinstall the panel.

### Install the Outside Panel

- Lift the outside door panel with the rollers facing you and position the rollers on the outside rail.
- Position the bottom of the door panel in the bottom track guide.
- Move the outside panel to the side opposite the showerhead.
- Check the panel for proper alignment and smooth operation. If adjustment is needed, follow the adjustment directions above.

## Installer les panneaux de porte

**REMARQUE:** Réaliser ces étapes d'installation de l'extérieur de la baignoire/douche.

**IMPORTANT! Risque de blessures ou d'endommagement du produit.** Il est important que les butées empêchent un contact direct entre le panneau de la porte et le cadre métallique. Si le panneau de la porte entre en contact direct, le verre pourra se briser et résultera en lésions corporelles.

### Installer le panneau intérieur

- Soulever le panneau intérieur de la porte avec les rouleaux orientés vers le sens opposé de vous-même.
- Positionner les rouleaux sur le rail intérieur du rail supérieur.
- Positionner le bas du panneau de porte à rouleaux à l'extérieur du rail supérieur.
- Vérifier le panneau pour un alignement correct et une opération en douceur. Ajuster selon le besoin (instructions ci-dessous).
- Aligner après le réglage le panneau intérieur avec le montant du mur sur le côté de pomme de la baignoire/douche. Vérifier l'alignement.

### Ajuster les rouleaux.

- Retirer le panneau de porte.
- Desserrer la (les) vis du (des) rouleau(x) et déplacer le(s) rouleau(x) dans la rainure pour aligner le panneau.
- Serrer les vis et réinstaller le panneau.

### Installer le panneau extérieur

- Soulever le panneau de porte extérieur avec les rouleaux tournés vers vous et positionner les rouleaux sur le rail extérieur.
- Positionner le bas du panneau de porte à rouleaux à l'extérieur du rail supérieur.
- Amener le panneau extérieur vers le côté opposé à la pomme de douche.

## Instalar les panneaux de porte (cont.)

- Vérifier le panneau pour un alignement correct et une opération en douceur. Si un réglage est nécessaire, suivre les directives ci-dessous.

## Instale los paneles de la puerta

**NOTA:** Realice estos pasos de instalación desde el exterior de la bañera/ducha.

**¡IMPORTANTE! Riesgo de lesiones personales y daños al producto.** Es importante que los topes no entren en contacto entre el panel de la puerta y el marco de metal. Si el panel de la puerta tiene contacto directo se romperá el vidrio y ocurrirán lesiones personales.

### Instale el panel interior

- Levante el panel interior de la puerta con las ruedas orientadas en la dirección opuesta a usted.
- Coloque las ruedas en el riel interior del carril superior.
- Coloque la parte inferior del panel de la puerta en la guía del carril inferior.
- Verifique que el panel esté correctamente alineado y funcione sin problemas. Ajuste según sea necesario (instrucciones a continuación).
- Después de ajustar, alinee el panel interior con la jamba mural del lado de la bañera/ducha donde se encuentra la cabeza de ducha. Verifique la alineación.

### Ajuste de las ruedas

- Desmonte el panel de la puerta.
- Afloje el tornillo o tornillos de la rueda o ruedas y mueva la rueda o ruedas en la ranura para alinear el panel.
- Apriete los tornillos y vuelva a instalar el panel.

### Instale el panel exterior

- Levante el panel exterior de la puerta con las ruedas orientadas hacia usted y coloque las ruedas en el riel exterior.
- Coloque la parte inferior del panel de la puerta en la guía del carril inferior.
- Mueva el panel exterior al lado opuesto a la cabeza de la ducha.
- Verifique que el panel esté correctamente alineado y funcione sin problemas. Si es necesario ajustar, siga las instrucciones para el ajuste mencionadas anteriormente.

## 9. Install the Center Guide

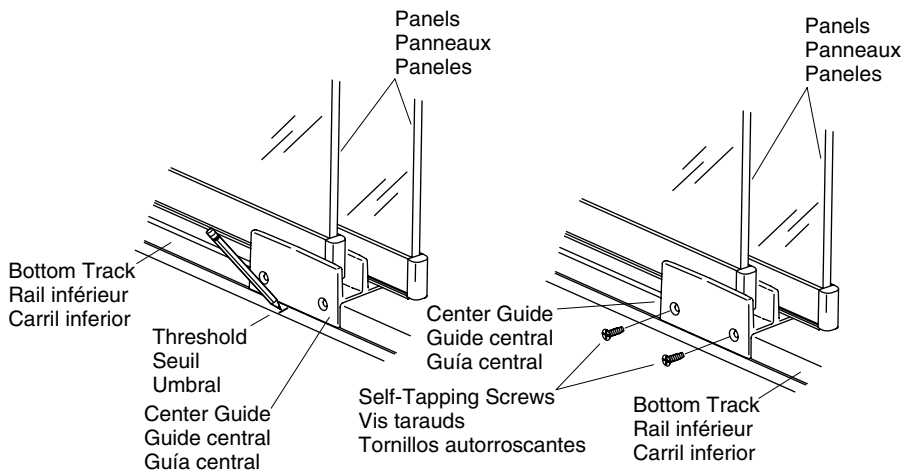

- Make a small mark on the threshold at the center of the bottom track on the inside of the shower using a pencil.
- Position the center guide on the bottom track with the front lip of the center guide in the groove of the bottom track.
- Position both door panels so they are aligned in the slots in the center guide.
- Holding the center guide tightly against the bottom track, make sure the door panels can roll from wall-to-wall without binding.
- If the doors bind, refer to the panel installation sections and make the needed adjustments.

**IMPORTANT! Risk of product damage.** Do not overtighten the screws. The center guide may crack.

- While holding the center guide tightly against the bottom track, drive in the provided self-tapping screw with a screwdriver. Repeat with the second screw.

## Installer le guide central

- Faire une petite marque au crayon sur le seuil au centre du rail inférieur de l'intérieur de la douche.
- Placer le guide central du rail inférieur avec la lèvre frontale du guide central dans la rainure du rail inférieur.
- Placer les deux panneaux de porte de manière à ce qu'ils soient alignés dans les rainures du guide central.
- En maintenant le guide central fermement contre le rail inférieur, s'assurer que les panneaux de porte peuvent rouler de mur à mur sans coincer.
- Si les portes coincent, se référer aux sections d'installation du panneau et faire les réglages nécessaires.

**IMPORTANT! Risque d'endommagement du produit.** Ne pas trop serrer les vis. Le guide central pourrait craquer.

### Installer le guide central (cont.)

- Tout en maintenant le guide central fermement contre le rail inférieur, visser la vis taraud fournie avec un tournevis. Faire de même avec la deuxième vis.

### Instale la guía central

- En el interior de la ducha y utilizando un lápiz, haga una marca pequeña en el umbral en el centro del carril inferior.
- Coloque la guía central en el carril inferior con el labio frontal de la guía central en la ranura del carril inferior.
- Coloque ambos paneles de la puerta de manera que queden alineados en las ranuras de la guía central.
- Sosteniendo la guía central ajustada contra el carril inferior, asegúrese de que los paneles de la puerta puedan rodar de una pared a otra sin atorarse.
- Si las puertas se atorán, consulte la secciones de instalación de los paneles y haga los ajustes necesarios.

**¡IMPORTANTE! Riesgo de daños al producto** No apriete demasiado los tornillos. La guía central se puede romper.

- Sosteniendo la guía central ajustada contra el carril inferior, con un destornillador atornille el tornillo autorroscante provisto. Repita el procedimiento con el segundo tornillo.

## 10. Install the Towel Bar

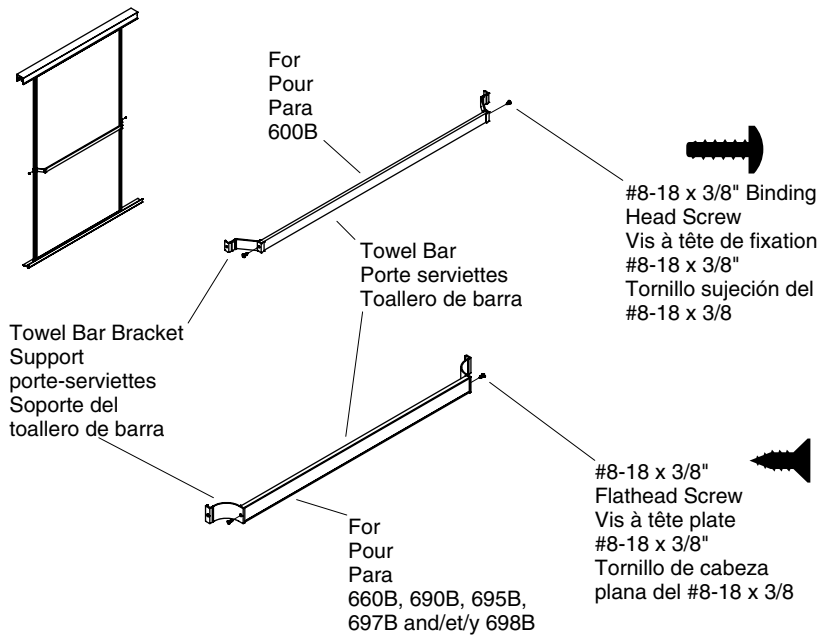

### Towel Bar Installation For 600B Shower Doors

- Fasten the towel bar bracket to each end of the towel bar using #8-18 x 3/8" binding head screws.
- Install the towel bar to the outside of the outside panel.
- Use two #8-18 x 3/8" binding head screws to fasten the brackets to the panel frame.

### Towel Bar Installation For 660B, 690B, 695B, 697B, and 698B Shower Doors

- Fasten the towel bar bracket to each end of the towel bar using #8-18 x 3/8" flathead screws.
- Install the towel bar to the outside of the outside panel.
- Use two #8-18 x 3/8" flathead screws to fasten the brackets to the panel frame.

## Installer le porte-serviettes

### Installation de porte-serviettes pour portes de douche 600B

- Fixer le support du porte-serviettes sur chaque extrémité du porte-serviettes en utilisant des vis à tête bombée #8-18 x 3/8".
- Installer le porte-serviettes à l'extérieur du panneau externe.

### Installer le porte-serviettes (cont.)

- Utiliser deux vis à tête bombée #8-18 x 3/8" pour fixer les supports sur le cadre du panneau.

#### Installation de porte-serviettes pour portes de douche 660B, 690B, 695B, 697B, et 698B

- Fixer le support du porte-serviettes sur chaque extrémité du porte-serviettes en utilisant des vis à tête plate #8-18 x 3/8".
- Installer le porte-serviettes à l'extérieur du panneau externe.
- Utiliser deux vis à tête plate #8-18 x 3/8" pour fixer les supports sur le cadre du panneau.

### Instale el toallero de barra

#### Instalación del toallero de barra para las puertas de ducha modelo 600B

- Fije el soporte del toallero a cada extremo del toallero con tornillos de sujeción del #8-18 x 3/8".
- Instale el toallero de barra en el exterior del panel exterior.
- Utilice dos tornillos de sujeción #8-18 x 3/8" para fijar los soportes al marco del panel.

#### Instalación del toallero de barra para las puertas de ducha modelos 660B, 690B, 695B, 697B y 698B

- Fije el soporte de toallero a cada extremo del toallero con tornillos de cabeza plana del #8-18 x 3/8".
- Instale el toallero de barra en el exterior del panel exterior.
- Utilice dos tornillos de cabeza plana del #8-18 x 3/8" para fijar los soportes al marco del panel.

## 11. Install the Handles

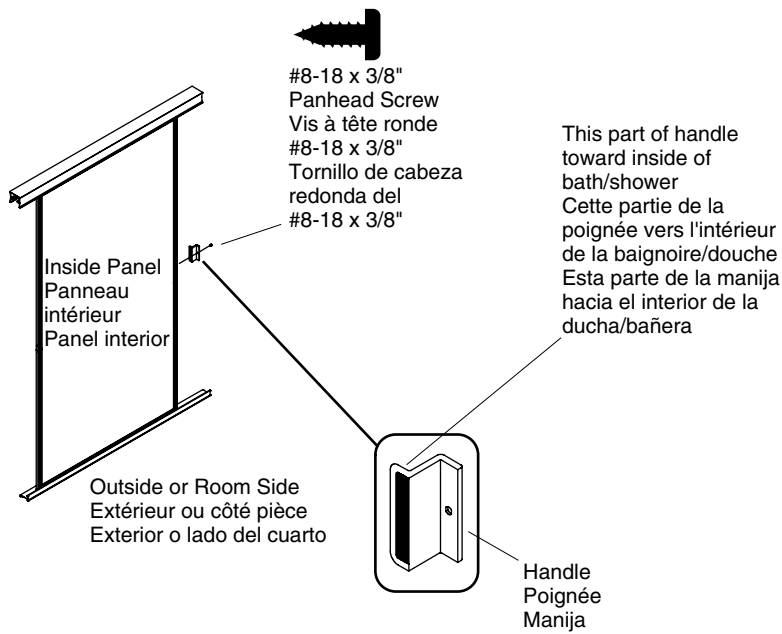

- Attach a plastic handle to the inside panel side frame on the showerhead side of the door.
- Secure with a #8-18 x 3/8" panhead screw.

### Installer les poignées

- Attacher une poignée en plastique au cadre latéral du panneau intérieur du côté de la pomme de douche de la porte.
- Sécuriser avec deux vis à tête ronde #8-18 x 3/8".

### Instale las manijas

- En el lado de la puerta más próximo a la cabeza de la ducha, instale una manija de plástico en el marco lateral del panel interior.
- Fije con tornillos de cabeza redonda del #8-18 x 3/8".

## 12. Seal the Doors

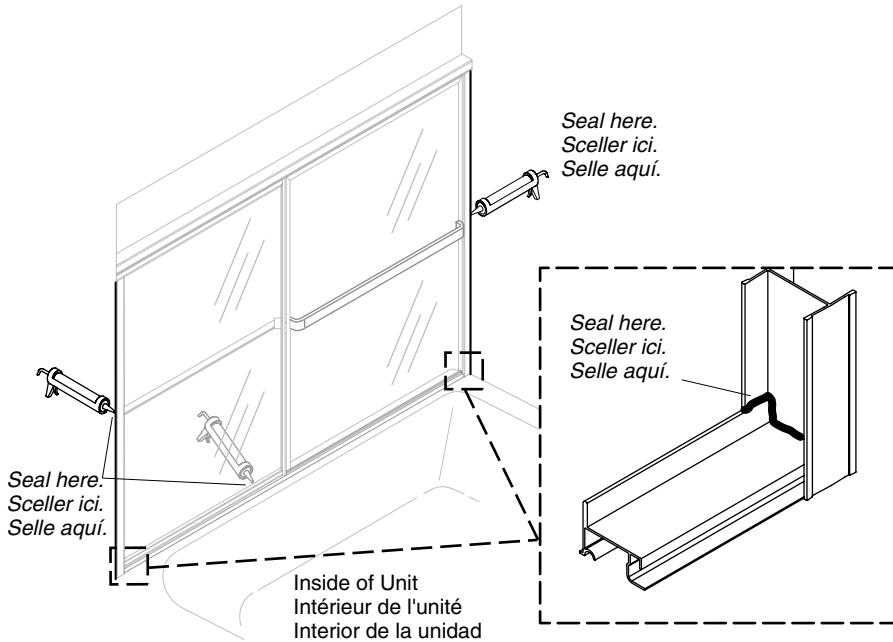

**IMPORTANT!** Carefully follow the silicone sealant manufacturer's instructions for application and curing time.

**NOTE:** Your shower door may not appear exactly as shown. The application of silicone sealant is the same.

**NOTE:** Thoroughly clean and dry all dust, dirt, and grease from the bottom track and shower ledge surfaces where silicone sealant will be applied.

### Carefully apply silicone sealant where:

**IMPORTANT!** Apply sufficient sealant to the area where the wall jamb and bottom track meet to achieve an effective seal.

- the wall jambs and wall meet inside the shower.
- the bottom track and wall jamb meet.
- the outside area of the bottom track meets the bath/shower threshold on the outside of the door.

## Sceller les portes

**IMPORTANT!** Suivre avec précaution les instructions du fabricant du mastic à la silicone pour l'application et durée de durcissement.

## Sceller les portes (cont.)

**REMARQUE:** La porte de douche peut différer de l'illustration. L'application de la silicone est la même.

**REMARQUE:** Nettoyer à fond de toute poussière, saleté et graisse du rail inférieur et des surfaces de rebord de la douche où le mastic à la silicone sera appliqué.

### Appliquer avec précaution le mastic à la silicone à l'emplacement où:

**IMPORTANT!** Appliquer suffisamment de joint d'étanchéité à la zone où le montant du mur et le rail inférieur se rencontrent pour obtenir une étanchéité efficace.

- les montants du mur et le mur se rencontrent à l'intérieur de la douche.
- le rail inférieur et le montant du mur se rencontrent.
- l'extérieur du rail inférieur rencontre le rebord de la baignoire/douche à l'extérieur de la porte.

## Selle las puertas

**¡IMPORTANTE!** Con cuidado siga las instrucciones del fabricante del sellador de silicona con respecto a la aplicación y al tiempo de secado.

**NOTA:** Tal vez su puerta de ducha no sea exactamente la ilustrada. La aplicación del sellador de silicona es la misma.

**NOTA:** Limpie bien el polvo, la suciedad y la grasa del carril inferior y de las superficies del reborde de la ducha donde se aplicará el sellador de silicona.

### Con cuidado aplique sellador de silicona donde:

**¡IMPORTANTE!** Aplique suficiente sellador al área donde se unen la jamba mural y el carril inferior para lograr un selle efectivo.

- hacen contacto las jambas murales y la pared, en el interior de la ducha.
- hacen contacto el carril inferior y la jamba mural.
- hacen contacto el área exterior del carril inferior y el umbral de la bañera/ducha, en el exterior de la puerta.

## Care and Cleaning

For best results, keep the following in mind when caring for your STERLING product:

- Use a squeegee following each shower to eliminate water spots on the inside of the glass panels.
- For glass surfaces, use a quality glass cleaner and a clean cloth to clean the mirror surface. Carefully follow the glass cleaner manufacturer's instructions.
- Occasionally wipe the doors with a mild detergent diluted in water to keep the glass panels and anodized aluminum parts looking new.
- Never use bristle brushes, abrasive sponges, scouring powder or sharp instruments on metal work or glass panels. They will scratch some metal and glass surfaces.
- For metal surfaces, never use abrasive cleansers or cleaners containing ammonia, bleach, acids, waxes, alcohol or solvents as they may damage the finish. Use of harsh cleaning agents may void Sterling's warranty obligations.
- Do not let cleaners sit or soak on surfaces.
- To avoid soap deposits or lime buildup in hard water areas, make a point to wipe the door dry after each use, just as you would towel dry your hands with a soft cloth.

## Care and Cleaning (cont.)

- Rinse and wipe fixtures after cleaning to prevent soap buildup.

For detailed cleaning information and products to consider, visit [www.sterlingplumbing.com/support.html](http://www.sterlingplumbing.com/support.html). To order Care & Cleaning information, call 1-800-456-4537.

## Entretien et nettoyage

Pour obtenir les meilleurs résultats possibles, prendre ce qui suit en considération lors de l'entretien de votre produit STERLING:

- Utiliser une raclette en caoutchouc après chaque usage, afin d'éliminer les taches d'eau sur la face intérieure des panneaux de verre.
- Pour des surfaces en verre, utiliser un nettoyant pour vitre de qualité et un chiffon propre pour nettoyer la surface du miroir. Suivre avec attention les instructions du fabricant du nettoyant pour verre.
- Essuyer les portes avec un détergent doux dilué de temps en temps afin de conserver l'aspect neuf des panneaux de verre et des pièces en aluminium.
- Ne jamais utiliser de brosses dures, d'éponges abrasives, de poudre à récurer ou d'instruments tranchants sur les parties métalliques ou les panneaux en verre. Ils rayeront certaines surfaces métalliques et en verre.
- Pour des surfaces en métal, ne jamais utiliser de nettoyants abrasifs ni de nettoyants contenant de l'ammoniac, de l'eau javellisée, des acides, des cires, de l'alcool ou des solvants car ils pourraient endommager le fini. L'utilisation d'agents nettoyants puissants pourrait annuler les obligations de garantie de Sterling.
- Ne pas laisser les nettoyants reposer sur les surfaces ni les pénétrer.
- Pour éviter l'accumulation de savon ou de calcaire, essuyer la porte après chaque usage, comme on le fait pour s'essuyer les mains avec un chiffon doux.
- Rincer et essuyer les éléments après le nettoyage pour éviter un dépôt de savon.

Pour obtenir des informations détaillées sur le nettoyage et les produits à considérer, visiter le site [www.sterlingplumbing.com/support.html](http://www.sterlingplumbing.com/support.html). Pour commander des instructions sur l'entretien et le nettoyage, composer le 1-800-456-4537.&

## Cuidado y limpieza

Para obtener los mejores resultados, tenga presente lo siguiente al limpiar su producto STERLING:

- Utilice un jalador limpiaventanas después de cada uso de la ducha para eliminar las manchas de agua en la parte interior de los paneles de vidrio.
- Para las superficies de vidrio, utilice un limpiador para vidrios de alta calidad y un paño limpio para limpiar la superficie de espejo. Asegúrese de seguir las instrucciones del fabricante del limpiador para vidrios.
- Para mantener la apariencia como nueva, sólo se necesita limpiar de vez en cuando los paneles de vidrio y las piezas de aluminio anodizadas con un detergente suave diluido en agua.
- Nunca utilice cepillos de cerdas, esponjas abrasivas, polvos de tallar o instrumentos afilados en el metal o en los paneles de vidrio. Pues rayarán algunas superficies de metal y vidrio.

## Cuidado y limpieza (cont.)

- Para las superficies de metal, nunca utilice limpiadores abrasivos o que contengan amoníaco, cloro, ácidos, ceras, alcohol o disolventes, pues pueden dañar el acabado. El uso de agentes limpiadores fuertes puede anular las obligaciones establecidas en la garantía de Sterling.
- No deje por tiempo prolongado los productos de limpieza en las superficies.
- Para evitar la acumulación de jabón o residuos cálcicos en zonas de agua dura, asegúrese de secar la puerta con un paño suave después de cada uso, como si se secara las manos con una toalla.
- Enjuague y seque los productos después de limpiarlos para evitar las manchas por acumulación de jabón.

Para obtener información detallada sobre la limpieza y los productos de limpieza a considerar, visítenos en [www.sterlingplumbing.com/support.html](http://www.sterlingplumbing.com/support.html). Para solicitar información acerca del cuidado y la limpieza, llame al 1-800-456-4537.

## Limited Warranty

### 5 YEARS LIMITED

5100 Series 6300 Series  
5300 Series 6500 Series  
5400 Series

### 3 YEARS LIMITED

1500 Series 2200 Series  
1900 Series 5900 Series

### 1 YEAR LIMITED

500 Series 670 Series 2300 Series  
600 Series 690 Series 2900 Series  
660 Series 950 Series 3100 Series

Based on the classification specified above, STERLING bath and shower doors are warranted to be free of manufacturing defects within the time of the specified model's limited warranty from date of sale.

Kohler Co. will, at its election, repair, rectify or replace a fixture when inspection by Kohler Co. discloses any such defects occurring in normal usage within the time period of coverage stated above. Kohler Co. is not responsible for removal or installation costs where replacement is indicated. Damages due to improper handling, installation or maintenance are not considered manufacturing defects and are not covered by this warranty. This warranty is valid for the original, consumer purchaser only.

To obtain warranty service, contact Sterling, either through your plumbing contractor, home center, wholesaler or dealer, or by calling or writing Sterling, Consumer Services, 444 Highland Drive, Kohler, Wisconsin 53044, 1-800-783-7546.

**TO THE EXTENT PERMITTED BY LAW, ALL IMPLIED WARRANTIES INCLUDING THOSE OF MERCHANTABILITY AND FITNESS FOR A PARTICULAR PURPOSE ARE HEREBY DISCLAIMED. KOHLER CO. AND SELLER HEREBY DISCLAIM ANY LIABILITY FOR SPECIAL, INCIDENTAL, OR CONSEQUENTIAL DAMAGES.** Some states/provinces do not allow limitations on how long an implied warranty lasts, or the exclusion or limitation of special, incidental or consequential damages, so these limitations and exclusions may not apply to you. This warranty gives you specific legal rights. You may have other rights which vary from state/province to state/province.

**This is the exclusive written warranty for Kohler Co.**

## Garantie limitée

### LIMITÉ 5 ANS

Séries 5100 Séries 5700  
Séries 5300 Séries 6300  
Séries 5400 Séries 6500

### LIMITÉ 3 ANS

Séries 1500 Séries 5900  
Séries 1900 Séries 6065  
Séries 2200 Séries 6075

### LIMITÉ 1 AN

Séries 600 Séries 1000 Séries 2900  
Séries 660 Séries 1100 Séries 3100  
Séries 690 Séries 2375  
Séries 950 Séries 2800

Selon la classification décrite ci-dessus, Sterling, une division de Kohler Co. (Sterling), garantit les baignoires et portes de douche contre tout défaut de fabrication à partir de la date d'achat, pour le temps qui correspond à chaque produit en particulier.

Sterling, à son choix, réparera, rectifiera, ou remplacera un appareil, si un défaut est décelé après inspection Sterling en cours d'usage normal domestique pendant la période de couverture citée ci-dessus. Sterling n'est pas responsables des coûts d'installation ou de démontage, dans le cas où un remplacement est nécessaire. Tous dommages dus à une manipulation ou installation erronées ou à un mauvais entretien du produit ne seront pas considérés comme défauts de fabrication, et ne seront pas couverts par la présente garantie. Cette garantie est valide pour l'acquéreur original uniquement.

Pour obtenir un service de garantie, contacter Sterling, soit par l'intermédiaire de votre plombier, concessionnaire, centre de rénovation, ou revendeur ou bien en appelant ou écrivant à Sterling, Consumer Services, 444 Highland Drive, Kohler, Wisconsin 53044, 1-800-783-7546.

**Dans la limite permise par la loi, toutes les garanties implicites y compris celles de qualité marchande et d'aptitude à un emploi particulier sont déclinées ici. Sterling et le vendeur déclinent toutes responsabilités contre tous dommages occasionnés, imprévisibles ou corrélatifs.** Certains états/provinces ne permettent pas la limitation sur la durée de la garantie implicite, ou l'exclusion ou la limitation de dommages spéciaux, accessoires ou indirects, et, par conséquent, ces limitations et exclusions pourraient ne pas s'appliquer dans votre cas. Cette garantie vous donne des droits légaux spécifiques. Vous pouvez également avoir d'autres droits qui varient d'un état/province à l'autre.

Ceci constitue la garantie écrite exclusive de Sterling.

## Garantía limitada

### LIMITADA DE 5 AÑOS

Serie 5100 Serie 5700  
Serie 5300 Serie 6300  
Serie 5400 Serie 6500

### LIMITADA DE 3 AÑOS

Serie 1500 Serie 5900  
Serie 1900 Serie 6065  
Serie 2200 Serie 6075

### LIMITADA DE 1 AÑO

Serie 600 Serie 1000 Serie 2900  
Serie 660 Serie 1100 Serie 3100  
Serie 690 Serie 2375  
Serie 950 Serie 2800

De acuerdo a la clasificación arriba descrita, Sterling, una división de Kohler Co., (Sterling) garantiza que sus puertas de ducha y bañera estarán libres de defectos de fabricación a partir de la fecha de venta del producto, y en los términos descritos en la garantía limitada.

Sterling, a su criterio, reparará, reemplazará, rectificará o realizará una unidad cuando la inspección de Sterling determine que dicho defecto ocurrió durante uso normal dentro del periodo de garantía anteriormente especificado. Sterling no se hace responsable por los costos de desinstalación o instalación en aquellos casos en que se reemplace el producto. Todo daño al producto como resultado de errores de manejo, instalación o mantenimiento inadecuado no serán considerados como defectos de fabricación y no

## **Garantía limitada (cont.)**

estarán cubiertos bajo la presente garantía. Esta garantía es válida únicamente para el comprador original.

Para obtener servicio de garantía, comuníquese con Sterling, bien sea a través de su contratista de plomería, centro de remodelaciones, comerciante autorizado, o llamando o escribiendo a Sterling, Consumer Services, 444 Highland Drive, Kohler, Wisconsin 53044, 1-800-783-7546.

**En la medida en que la ley lo permita, no se hace responsable de ninguna garantía implícita, incluyendo la comercialización e idoneidad para un uso determinado. Sterling y el vendedor no se hacen responsables por concepto de daños particulares, incidentales o indirectos.** Algunos estados/provincias no permiten limitaciones en cuanto a la duración de una garantía implícita o a la exclusión o limitación de daños particulares, incidentales o indirectos, por lo que estas limitaciones y exclusiones pueden no aplicar a su caso. Esta garantía le otorga ciertos derechos legales específicos. Además, usted puede tener otros derechos que pueden variar de estado a estado y provincia a provincia.

**Ésta es la garantía exclusiva por escrito de Sterling.**

## Service Parts/Pièces de rechange/Piezas de repuesto

**1080989-S** (Silver/Argent/Plateado)  
**S11105.02** (Brass/Laiton/Latón)  
 Hardware Pack  
 Paquet de boulonnerie  
 Paquete de herrajes

Series Number Label  
 Étiquette avec numéro de série  
 Etiqueta con el número de serie

**843103** (Silver/Argent/Plateado)  
**843104** (Brass/Laiton/Latón)  
 Top Track/Rail supérieur/Carril superior

**1048208-B** (Silver/Argent/Plateado)  
**1048208-K** (Brass/Laiton/Latón)  
 Screw/Vis/Tornillo

**1083358**  
 Bumper  
 Coussinet  
 Tope

**1042862-A**  
 Screw  
 Vis  
 Tornillo

**172818**  
 Roller  
 Roulement  
 Rueda

**1083556-01\*\***  
 (Silver/Argent/Plateado)  
**S11438.02**  
 (Brass/Laiton/Latón)  
 Bracket/Support/Soport

**1083354**  
 Handle  
 Poignée  
 Manija

**1077762**  
 Anchor  
 Anclage  
 Anclaje

**1049018-G**  
 (Silver/Argent/Plateado)  
**1049018-H**  
 (Brass/Laiton/Latón)  
 Screw/Vis/Tornillo

Towel Bar\*  
 Porte-serviettes  
 Toallero de barra

**1049018-G**  
 (Silver/Argent/Plateado)  
**1049018-H**  
 (Brass/Laiton/Latón)  
 Screw/Vis/Tornillo

Wall Jamb\*  
 Montant du mur  
 Jamba mural

**1048208-E** (Silver/Argent/Plateado)  
**1048208-G** (Brass/Laiton/Latón)  
 Screw/Vis/Tornillo

**1083355**  
 Guide/Guide/Guía

\*See table for parts identification.  
 Voir table d'identification des pièces.  
 Vea la tabla para identificar las piezas.

**513301** (Silver/Argent/Plateado)  
**513355** (Brass/Laiton/Latón)  
 Bottom Track/Rail inférieur/Carril inferior

**\*\*Finish/color code must be specified when ordering.**  
**\*\*Vous devez spécifier les codes de la finition et/ou de la couleur quand vous passez votre commande.**  
**\*\*Se debe especificar el código del acabado/color con el pedido.**

**Parts Table/Tableau de pièces/Tabla de piezas**

**GLASS TEXTURES & PATTERNS  
TEXTURES VERRE & MOTIFS  
TEXTURAS Y DISEÑOS DEL VIDRIO**

**Glass Textures  
Textures verre  
Texturas del vidrio**



**Hammered  
Martelé  
Martillado  
G02**

<b>Model Number</b> Numéro du modèle Número de modelo	<b>Outside Panel</b> Panneau extérieur Panel exterior	<b>Inside Panel</b> Panneau intérieur Panel interior	<b>Towel Bar</b> Porte-serviettes Toallero de barra	<b>Wall Jamb</b> Montant du mur Jamba mural
660B-42S	458959	458959	572831	970802
660B-44S	458963	458963	572836	970802
660B-46S	458960	458960	572833	970802
660B-48S	458961	458961	572834	970802
660B-52S	458969	458969	572839	970802
660B-54S	458974	458974	572835	970802
660B-56S	458975	458975	572837	970802
660B-59S	458968	458968	572838	970802
690B-52S	458967	458967	572839	970801
690B-54S	458962	458962	572835	970801
690B-56S	458966	458966	572837	970801
690B-59PB	458972	458972	572840	351625
690B-59S	458901	458901	572821	351612
697B-59S	458901	458955	572821	351612

1063215-2-D