

Installation Guide

Corner Shower Receptors and Wall Surrounds

7204 Series

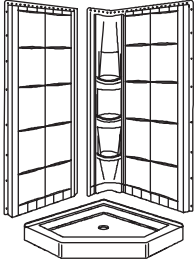

7205 Series

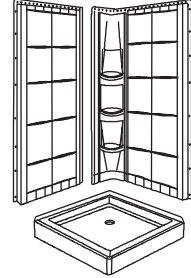

Français, page "Français-1"
Español, página "Español-1"

STERLING
A KOHLER COMPANY

Tools and Materials



Tape Measure



Pencil



Square

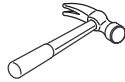

Claw Hammer



Assorted Screwdrivers

Plus:

- Conventional woodworking tools and materials
- Drop cloth
- Hole saw or jigsaw with fine tooth blade (32 teeth per inch)
- 2x4s or 2x6s
- Large-head roofing nails or screws with non-tapered heads
- Cement or mortar (optional)



Safety Glasses

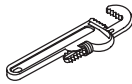

Pipe Wrench



Level

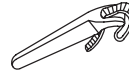

Strap Wrench



Adjustable Wrench



Pliers



Drill



Masking Tape



Clear 100% Silicone Sealant

Thank You For Choosing Sterling

We appreciate your commitment to Sterling value. Please take a few minutes to review this manual before you start installation. If you encounter any installation or performance problems, please don't hesitate to contact us. Our phone numbers are listed on the back cover. Thanks again for choosing Sterling.

Before You Begin

IMPORTANT! Use clear 100% silicone sealant. Latex, caulk, or siliconized latex sealants may not provide water and mildew resistance over the life of the product.

- Review the manufacturer's instructions for the plumbing components, shower doors, and any other accessories that you plan to install.
- Observe all local plumbing and building codes.
- Unpack and inspect the received components for damage or missing parts. If you find any damage or missing parts, do not install the component. **Report any damage or missing parts immediately to the place of purchase.**

Construction Considerations



CAUTION: Risk of property damage. Do not add silicone sealant unless directed. The inappropriate use of sealant may trap moisture and could cause leakage, mold, or mildew.

IMPORTANT! Risk of product damage. The wall surround sections may be backed with foam to bring the back of the wall into contact with the stud framing. This foam is **not** packing material and should not be removed.

- For receptor-only installations, apply clear 100% silicone sealant between the edge of the finished wall and the receptor. If adding a shower door, apply sealant according to the shower door manufacturer's instructions.
- This receptor or shower must be installed in a corner.
- Locate the rough plumbing for the drain according to the roughing-in dimensions for your particular model.

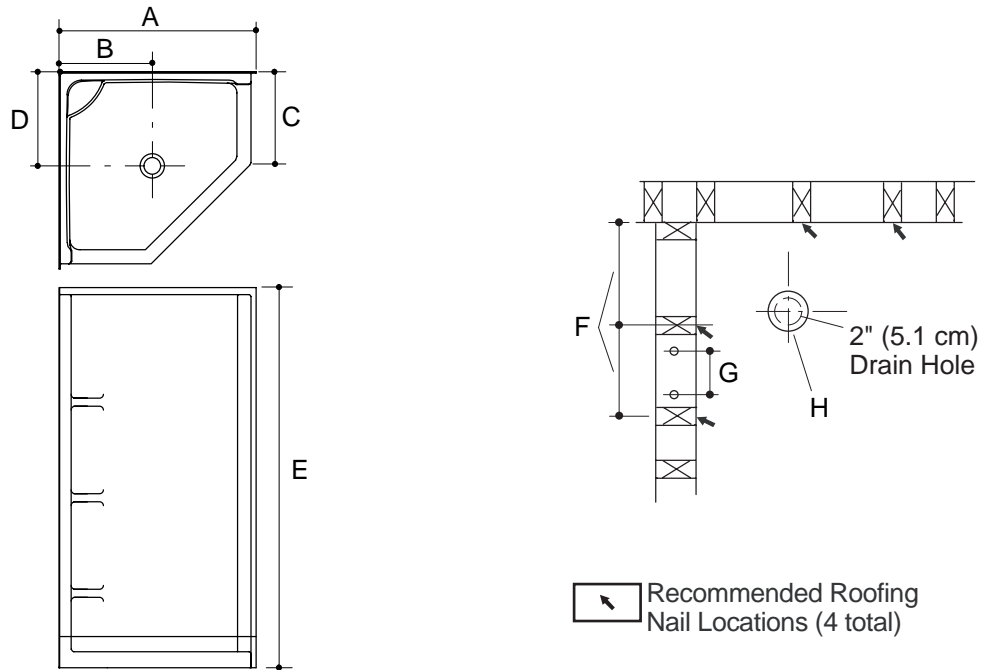

Diagrams shown are representative and for use with the table only. Your fixture may appear different from the illustrations.

Roughing-In

	A	B	C	D	E	F	G	H
72040100	40-1/4" (102.2 cm)	12" (30.5 cm)	17-7/16" (44.3 cm)	12" (30.5 cm)	80-3/8" (204.2 cm)	14" (35.6 cm)	8" (20.3 cm)	5-1/2" (14 cm) D.
72050100	40-1/4" (102.2 cm)	18" (45.7 cm)	40-1/4" (102.2 cm)	18" (45.7 cm)	80-3/8" (204.2 cm)	14" (35.6 cm)	8" (20.3 cm)	5-1/2" (14 cm) D.

IMPORTANT! Dimensions given in the roughing-in information are critical for proper installation. Construct the framing and plumbing accurately.

IMPORTANT! All dimensions are nominal. The stud opening tolerance is plus 1/8" (3 mm) and minus 0.

NOTE: If a firewall is required, roughing-in dimensions must be increased according to the thickness of the firewall material. Stud opening dimensions must be measured toward the exposed side of the wall material.

NOTE: If installing the shower to a masonry wall, make provisions for plumbing connections. Construct a separate frame wall at least 6" (15.2 cm) from the masonry wall.

The receptor and optional wall surrounds can be installed directly to the framing studs, over wallboard, or over other water-resistant material. When installing over wallboard or other water-resistant wall material, the framing dimensions must be increased to accommodate the material thickness.

For showers with wall surrounds, installing accessories that require backing or support is not recommended. Such installation could void the warranty.

If installing a shower door, refer to the shower door manufacturer's instructions for any special framing considerations.

1. Construct the Framing

NOTE: Refer to the "Roughing-In" section for dimensions.

- This receptor or shower is designed to be installed in a corner.
- The stud location must meet all local building codes, and must also allow for the installation of the plumbing fixtures and any shower door.

Install the Framing

- Make sure that the end studs are aligned with the edge of the vertical end wall flanges.
- Make sure that the vertical end wall flanges are 39-1/8" (99.4 cm) from the back wall studs. If necessary, adapt this dimension slightly for finished wall considerations.
- Construct 2x4 or 2x6 stud framing for one side and back wall according to the roughing-in information.
- If possible, provide an access panel at the back of the plumbing wall to service the supply and waste piping.
- For receptor-only installations, add any backing or support needed for shelving, grab bars, towel bars, or other accessories. Refer to the accessory manufacturer's instructions.

NOTE: For installations that include a shower door, a stud may be required to properly install the shower door.

- Make sure that the framing for each stud is plumb and square to within 1/8" (3 mm). Shimming will be required if tolerances are not met.

NOTE: For installations with wall surrounds, do not allow fiber or other soft material to drop down into the back channel, as this could damage the shower.

Construct the Floor

NOTE: The receptor basin area requires no additional support when the subfloor is plumb and level with respect to the stud framing. If the subfloor is not level, shimming may be required to level the unit. Make sure that the floor offers adequate support as required by local building codes.

- Cut a 5-1/2" (14 cm) diameter hole around the drain location.
- Verify that the subfloor is flat and level. If the subfloor is not level, proceed to the "Level the Floor" subsection.

Level the Floor

The receptor supports must rest directly on a level subfloor. The following steps may be used to level an uneven floor:

- Build a dam that will keep the flooring material in the desired location.
- Spread and level a layer of concrete or mortar on the subfloor where the receptor supports will be located.
- Allow the material to cure.
- Remove the dam.

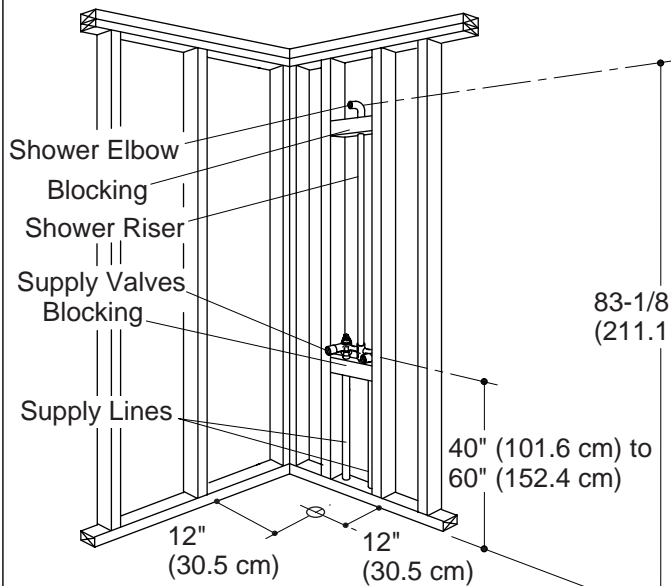

Series 7204

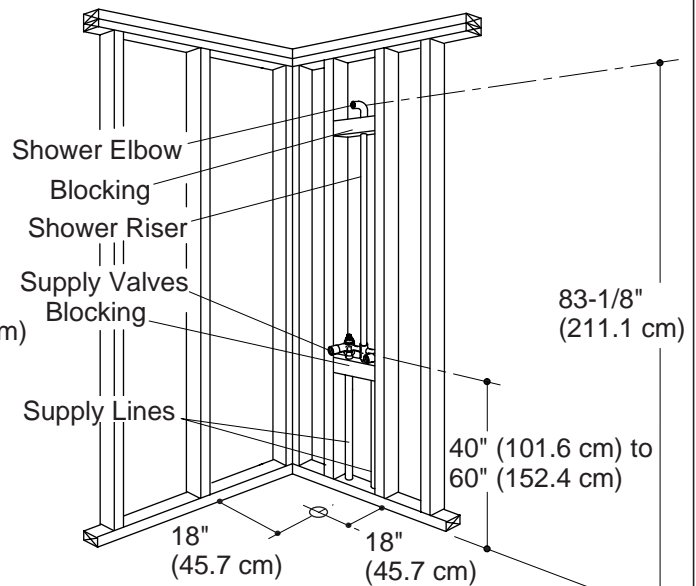

Series 7205

2. Install the Plumbing

NOTE: Provide access to all plumbing connections to simplify future maintenance.

- Locate the rough plumbing for the drain according to the correct model's roughing-in dimensions.
- Position the plumbing according to the roughing-in information. Cap the supplies and check for leaks.
- If possible, provide an access at the back of the plumbing wall for servicing the supply and waste piping.
- Install the shower valving according to the manufacturer's instructions. Do not install the trim at this time.

3. Prepare the Receptor and Subfloor



CAUTION: Risk of property damage. The seal on the drain must be made watertight, or the subfloor may sustain water damage.

- Install the drain fitting to the shower receptor according to the drain manufacturer's instructions.

IMPORTANT! Construct the floor of plywood. If the shower or receptor is installed over material other than plywood, friction may cause squeaking over time.

- If the subfloor is constructed of a material other than plywood, position the supplied felt pad under the supports.
- Move the receptor into the installation location.
- Verify that the receptor is level and well supported by the floor. If required, remove the receptor and place shims under the receptor feet to level the receptor.

Prepare the Receptor and Subfloor (cont.)

- When the receptor is leveled, an optional mortar bed may be used to help secure the unit.

Install a Mortar Bed (Optional)

- Remove the receptor from the alcove.
- Remove the felt pad, if present.

NOTE: The receptor supports must rest directly on the subfloor.

- Build a dam to keep the flooring material clear of the drain area.

NOTE: Do not use gypsum cement or drywall compound for this application, as they will not provide adequate support. Use mortar.

NOTE: Do not spread mortar around the receptor feet.

- Spread a 2" (5.1 cm) layer of mortar on the subfloor.
- Remove the dam.
- Move the receptor into position.
- Verify that the receptor is level and resting on all supports.
- Position a clean drop cloth or other similar material into the bottom and over the outside edge of the receptor. Be careful not to scratch the surface of the receptor.

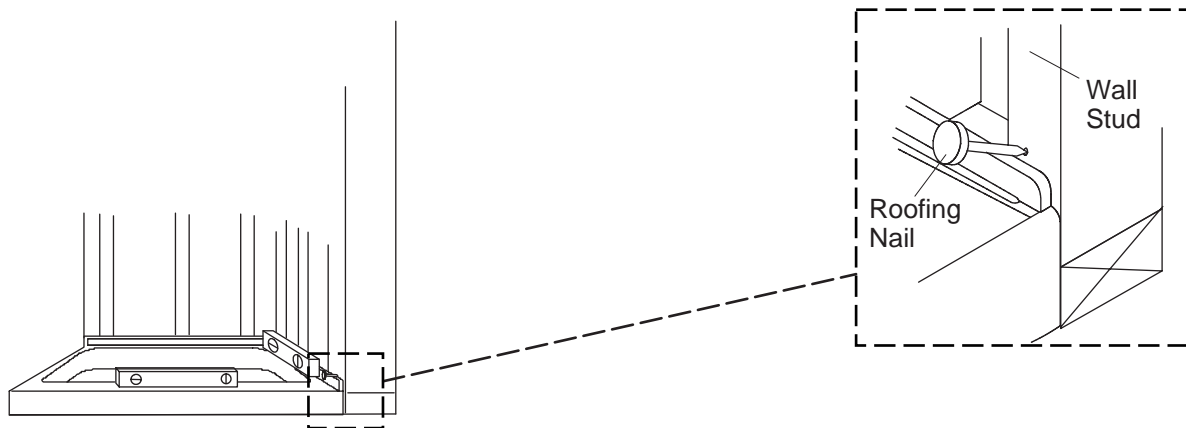

4. Install the Shower Receptor

Attach the Receptor to the Studs

NOTE: The receptor can be secured with the attachment clips provided, with large-head roofing nails, or with non-tapered flathead screws.

- Check the recommended attachment locations to verify that the studs are within 1/8" (3 mm) of the receptor. If not, add shims.

Attach the Receptor with Roofing Nails or Non-Tapered Flathead Screws



CAUTION: Risk of product or property damage. When installing the large-head roofing nail or non-tapered flathead screw above the flange, do not nail or drill through the flange, as this will damage the product. Creating holes in the flange could also cause leaks, mold, or mildew.

- Install large-head roofing nails or non-tapered flathead screws over the top of the flange. This will pin the receptor flange to the studs, as shown.
- Install the fasteners at all stud locations.
- Verify that the fastener heads do not interfere with the installation of the wall surrounds or other finished walls.

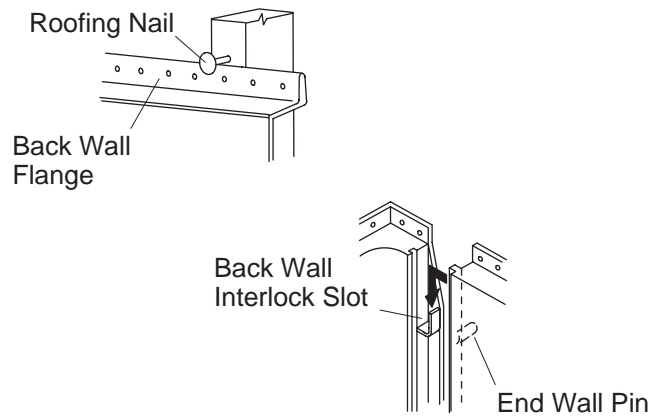

5. Pre-Fit the Wall Surrounds

NOTE: If the shower valves or controls prevent the plumbing wall section from being properly positioned before the necessary holes are cut, cut the holes according to the "Cut the Valve Holes" section, and then return to this procedure.

- Place the shelf wall on the receptor.
- Slide the shelf wall to align the end of the wall with the end of the receptor.
- Temporarily hold the shelf wall upright by installing a roofing nail or equivalent over the top of the flange into the center of a stud. Do not drive the nail in so far that it interferes with the remaining wall.
- Position the remaining wall, ensuring that the wall interlock pins are engaged.

IMPORTANT! Do not secure the walls to the stud framing at this time.

- Verify that the assembled wall surround is resting properly on the receptor. If required, remove the roofing nail at the shelf wall.
- Verify that the walls are flush with the edge of the receptor. If required, push or pull the walls into position.
- Check the fit and verify that the wall sections are properly aligned with the studs at the upper and vertical flanges. Add shims to bring the studs into contact with the wall surround, if necessary.

Drill Pilot Holes

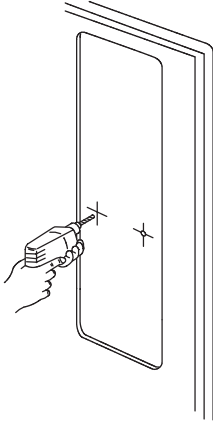

Cut the Holes

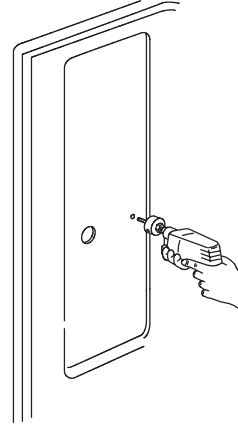

6. Cut the Valve Holes

IMPORTANT! Risk of product damage. Determine whether your saw blade cuts on the pull or push stroke. Failure to follow directions regarding your blade's cutting direction may damage the end wall's finish.

- **If you are using a saw blade that cuts on the pull stroke**, remove the end wall. Mark locations for the valve and shower controls on the unfinished side (back side) of the end wall.
- **If you are using a saw blade that cuts on the push stroke**, mark locations for the valve and shower controls on the finished side (front side) of the end wall. When completed, remove the end wall.
- Drill 1/4" (6 mm) pilot holes at the marked locations.
- Carefully drill the fitting holes with a saw of the correct diameter.

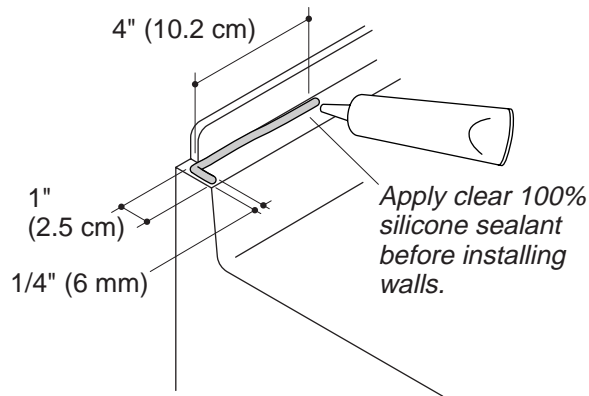

7. Apply Silicone Sealant

IMPORTANT! Use a clear 100% silicone sealant. Latex, caulk, or siliconized latex sealants may not provide water and mildew resistance over the life of the product.

IMPORTANT! Do not allow the sealant to set before the end walls are installed. After applying sealant, immediately proceed to the "Install the Wall Surrounds" section of this guide.

NOTE: Sealant will compensate for out-of-plumb walls and exposure to water at the flange area. The sealant will be hidden when the wall surrounds are installed, and will eliminate future maintenance.

- Clean and dry the outer few inches of the receptor flange at the point where the end walls will be installed.
- Apply an L-shaped bead of clear 100% silicone sealant at each outer end of the flange where the end walls will be installed. Apply the bead so it is a minimum of 1/4" (6 mm) wide and 1" (2.5 cm) by 4" (10.2 cm) long, as shown in the illustration.

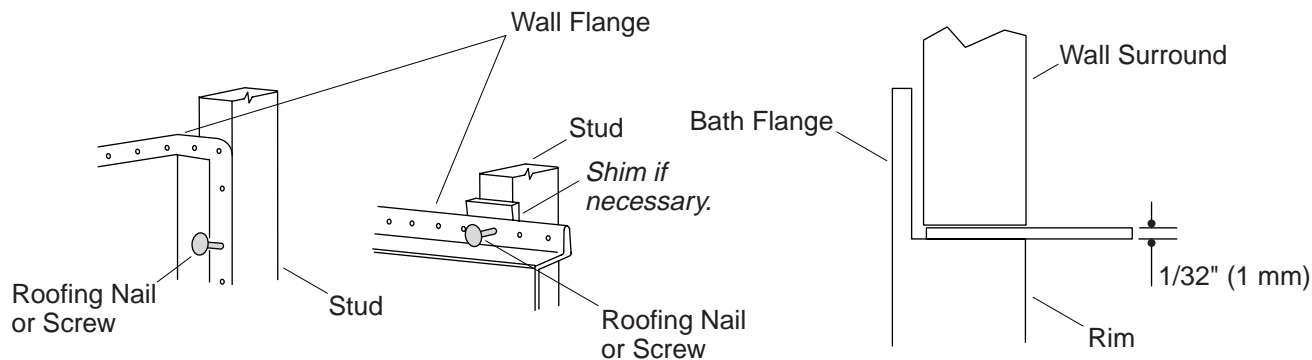

8. Install the Wall Surround

- Reinstall the wall surround on the receptor.
- Remove the temporary nail at the top of the shelf wall flange, if still installed.

CAUTION: Risk of property damage. Wall surrounds must rest within 1/32" (1 mm) from the receptor to prevent leakage.

- Verify that all of the walls are seated firmly on the receptor, and that the back wall interlocks are engaged.
- Verify that the front edges of the end walls are flush with the front edge of the receptor. If there is a gap, pull the end walls slightly forward to eliminate the gap.

CAUTION: Risk of product and property damage. If using screws rather than nails, use non-tapered flathead screws. **Do not overtighten** the screws. Excessive tightening can damage the flange, and can cause leaks.

- Starting from the bottom of the end walls and working up, secure the end walls to the studs with large-head roofing nails or non-tapered flathead screws at the dimples on the flange.
- Install a minimum of three fasteners along the vertical flanges.
- Secure the flanges across the top of the wall panels at every stud location.

Seal the Wall Surrounds

NOTE: Apply the water-resistant wall material over the flanges, leaving a 1/8" (3 mm) gap between the wall surround and the wall material. When the edge of the wall surround and the finished wall are sealed, a gap helps to reduce the possibility of water seeping into the wall material.

- Cover the framing around the wall surrounds and the shower receptor with water-resistant wall material.
- Seal the joints around the perimeter of the shower and the finished wall material with clear 100% silicone sealant. Allow the sealant to set according to the manufacturer's instructions.
- Apply clear 100% silicone sealant to the perimeter of the shower and the finished wall material to seal the joints.

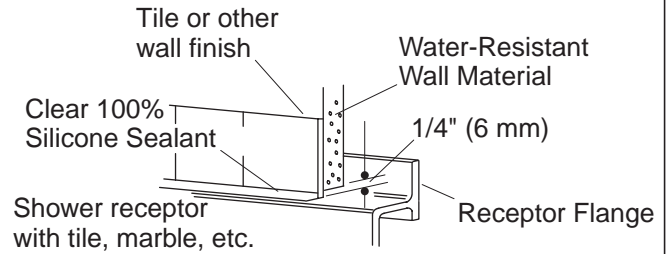
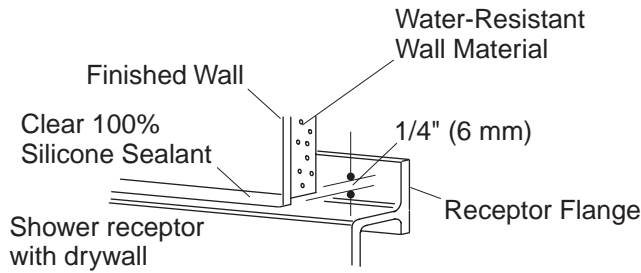

9. Complete the Finished Wall

For Receptor-Only Installations

NOTE: When installing a Sterling recommended shower door, the finished wall thickness must be 1-5/8" (4.1 cm) thick.

NOTE: Apply the water-resistant wall material over the flanges, leaving a 1/4" (6 mm) gap between the receptor and the wall material. When the edge of the wall surround and the finished wall are sealed, a gap helps to reduce the possibility of water seeping into the wall material.

NOTE: Provide properly sized holes for the plumbing fixtures when installing water-resistant wall material and finished wall material.

- Cover the framing around the wall surrounds and the shower receptor with water-resistant wall material.
- Seal the joints between the receptor and the water-resistant wall material with clear 100% silicone sealant. Allow the sealant to set according to the manufacturer's instructions.
- Install the finished wall over the water-resistant wall material.
- Seal the joints between the receptor and the finished wall material, between the receptor and the finished floor, and between the receptor and the baseboard with clear 100% silicone sealant.
- Allow the sealant to set according to the manufacturer's instructions.

10. Finish the Installation

NOTE: Follow the manufacturer's instructions for installing the drain, valve trim, and showerhead.

For All Installations

- Connect the drain to the trap according to the manufacturer's instructions.
- Seal the holes cut in the plumbing end wall.
- Install all trim according to the manufacturer's instructions.

Install Miscellaneous Accessories



CAUTION: Risk of property damage. Do not make additional holes in the wall surround or receptor without adding adequate clear 100% silicone sealant. Holes made to install any accessories may cause leakage. The improper installation of accessories may void the warranty.

Finish the Installation (cont.)

NOTE: For installations with wall surrounds, install the shower curtain rod above the top of the wall surrounds.

- Install any accessories according to the manufacturer's instructions.
- Verify that any holes in the finished wall are properly sealed with clear 100% silicone sealant.
- Allow the sealant to set according to the sealant manufacturer's instructions.
- When the sealant has set, check for leaks.

Guide d'installation

Receveur de douche et murs avoisinants

Outils et matériels

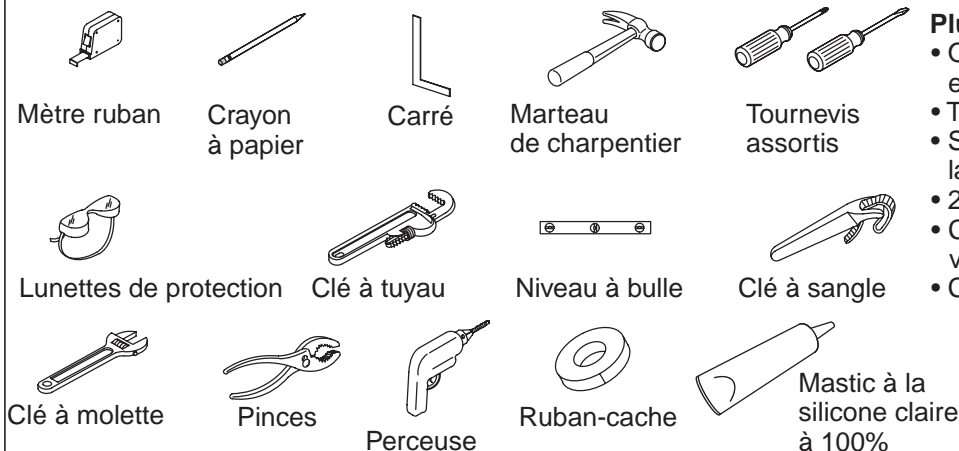

Plus:

- Outils conventionnels de menuiserie et matériels
- Toile de protection
- Scie cylindrique ou scie sauteuse à lame fine (32 dents par 2,5 cm)
- 2 x 4 or 2 x 6
- Clous pour toiture à large tête ou vis avec têtes non-coniques
- Ciment ou mortier (optionnel)

Merci d'avoir choisi Sterling

Nous apprécions votre engagement envers la qualité STERLING. Veuillez prendre s'il vous plaît quelques minutes pour lire ce manuel avant de commencer l'installation. Ne pas hésiter pas à nous contacter en cas de problème d'installation ou de fonctionnement. Nos numéros de téléphone sont indiqués au verso. Merci encore d'avoir choisi Sterling.

Avant de commencer

IMPORTANT ! Utiliser du mastic à la silicone claire à 100%. Du latex, mastic, ou mastics d'étanchéité au latex à la silicone pourraient ne pas procurer la résistance à l'eau et à la moisissure sur la durée de vie du produit.

- Passer en revue les instructions du fabricant pour les composants de plomberie, portes de douche, et tout autre accessoire à installer.
- Respecter tous les codes de plomberie et de bâtiment locaux.
- Déballez et examinez les composants pour en déceler tout dommage. Si un dommage quelconque est noté ou des pièces sont manquantes, ne pas installer le composant. **Communiquer immédiatement au vendeur tout dommage ou tout manque de pièces.**

Considérations de construction

⚠ ATTENTION : Risque d'endommagement du matériel. Ne pas ajouter de mastic à la silicone à moins d'en être instruit. L'utilisation inappropriée de mastic pourrait renfermer de l'humidité et causer des fuites ou de la moisissure.

IMPORTANT ! Risque d'endommagement du produit. Les sections du mur avoisinant peuvent être renforcés de mousse afin de mettre en contact l'arrière du mur avec le cadrage du montant. Cette mousse n'est pas un matériau d'emballage et ne devrait pas être retirée.

Avant de commencer (cont.)

- Pour des installations de receveur uniquement, appliquer de la silicone claire à 100% au rebord du mur fini et du receveur. Si une porte de douche est rajoutée, appliquer du mastic à la silicone selon les instructions du fabricant de la porte de douche.
- Ce receveur ou cette unité de douche doivent être installées en angle.
- Localiser la plomberie brute du drain selon les dimensions du plan de raccordement du modèle particulier.

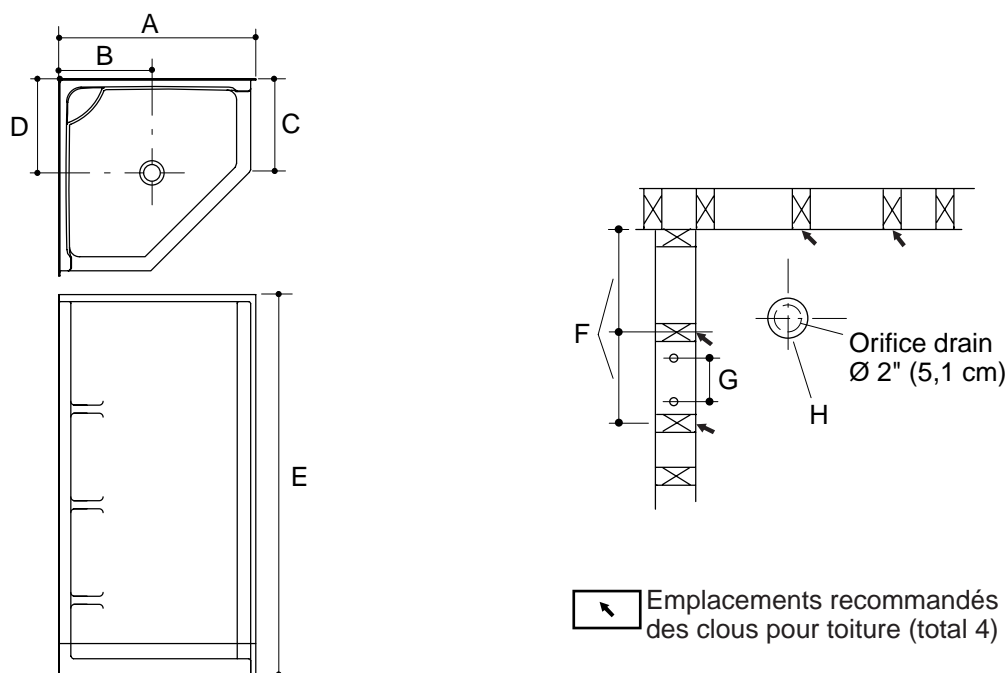

Les diagrammes montrés sont à titre représentatif et pour utilisation avec le tableau uniquement. L'appareil peut apparaître différent des illustrations.

Plan de raccordement

	A	B	C	D	E	F	G	H
72040100	40-1/4" (102,2 cm)	12" (30,5 cm)	17-7/16" (44,3 cm)	12" (30,5 cm)	80-3/8" (204,2 cm)	14" (35,6 cm)	8" (20,3 cm)	5-1/2" Ø (14 cm)
72050100	40-1/4" (102,2 cm)	18" (45,7 cm)	40-1/4" (102,2 cm)	18" (45,7 cm)	80-3/8" (204,2 cm)	14" (35,6 cm)	8" (20,3 cm)	5-1/2" Ø (14 cm)

IMPORTANT ! Les dimensions fournies dans le plan du raccordement sont critiques pour une bonne installation. Construire le cadre et la plomberie avec exactitude.

IMPORTANT ! Toutes les dimensions sont nominales. La tolérance d'ouverture du montant est de plus 1/8" (3 mm) et moins 0.

REMARQUE : Si un pare-feu est requis, les dimensions de raccordement devront être augmentées en fonction de l'épaisseur du matériau du pare-feu. Les dimensions d'ouverture des montants doivent être mesurées vers le côté exposé du matériau du mur .

REMARQUE : Si cette douche est installée sur un mur en maçonnerie, prendre des dispositions pour les raccordements de la plomberie. Construire un mur séparé à un minimum de 6" (15,2 cm) du mur de maçonnerie.

Le receveur et les murs avoisinants optionnels peuvent être directement installés sur les montants du cadre, sur un panneau de revêtement ou tout autre matériau hydrorésistant. Lors de l'installation sur un panneau de revêtement ou un autre matériel hydrorésistant, les dimensions du cadrage doivent être augmentées en fonction de l'épaisseur du matériau.

Pour les douches avec murs avoisinants, l'installation d'accessoires exigeant un entretoisement ou support n'est pas recommandée. Une telle installation pourrait annuler la garantie.

En cas d'installation de porte de douche, consulter les instructions du fabricant de la porte de douche pour toutes spécifications particulières du cadrage.

1. Construire le cadrage

REMARQUE : Se référer à la section "plan de raccordement" pour les dimensions.

- Ce receveur ou cette douche sont conçus pour une installation en angle.
- L'emplacement du montant doit être conforme aux codes locaux de bâtiment et permettre aussi l'installation de la plomberie et de toute porte de douche.

Installer le cadrage

- S'assurer que les montants d'extrémité soient alignés avec le rebord des brides de mur d'extrémité verticales.
- S'assurer que les brides de mur d'extrémité verticales soient à 39-1/8" (99,4 cm) des montants du mur arrière. Si nécessaire, adapter légèrement cette dimension pour des considérations de mur fini.
- Construire le cadrage du montant de 2 x 4 ou de 2 x 6 pour un côté et le mur arrière selon l'information du plan de raccordement.
- Si possible, prévoir un accès à l'arrière du mur de la plomberie pour l'entretien de la tuyauterie d'alimentation et d'évacuation.
- Uniquement pour les installations de receveur, ajouter un entretoisement ou support quelconque nécessaire pour l'étagage, barres d'appui, porte-serviettes ou autres accessoires. Se référer aux instructions du fabricant de l'accessoire.

REMARQUE : Pour des installations qui incluent une porte de douche, un montant peut être requis pour proprement installer la porte de douche.

- S'assurer que le cadrage de chaque montant soit d'aplomb et d'équerre à 1/8" (3 mm). Le calage sera nécessaire si les tolérances ne sont pas atteintes.

REMARQUE : Pour des installations avec murs avoisinants, ne pas permettre à de la fibre ou autre matériau souple de tomber dans le canal arrière, car ceci pourrait endommager la douche.

Construire le sol

REMARQUE : Le bassin du receveur ne nécessite pas de support additionnel si le sol est nivelé et d'aplomb avec le cadrage du montant. Si le plancher n'est pas nivelé, il faudra placer des cales pour niveler l'unité. S'assurer que le sol offre un support adéquat tel que requis par les codes locaux du bâtiment.

- Percer un trou de Ø 5-1/2" (14 cm), centré autour de l'emplacement du drain.
- S'assurer que le sol soit plat et nivelé. Si le plancher n'est pas nivelé, procéder à la section "Niveler le sol".

Niveler le sol

Les supports du receveur doivent reposer directement sur un plancher nivelé. Les étapes suivantes pourraient être utilisées pour niveler un sol non-nivelé:

- Construire une digue qui maintiendra les matériaux du sol dans la zone désirée.
- Étendre une couche de ciment ou de mortier sur le plancher à l'emplacement des supports du receveur.
- Laisser le matériau prendre.
- Retirer la digue.

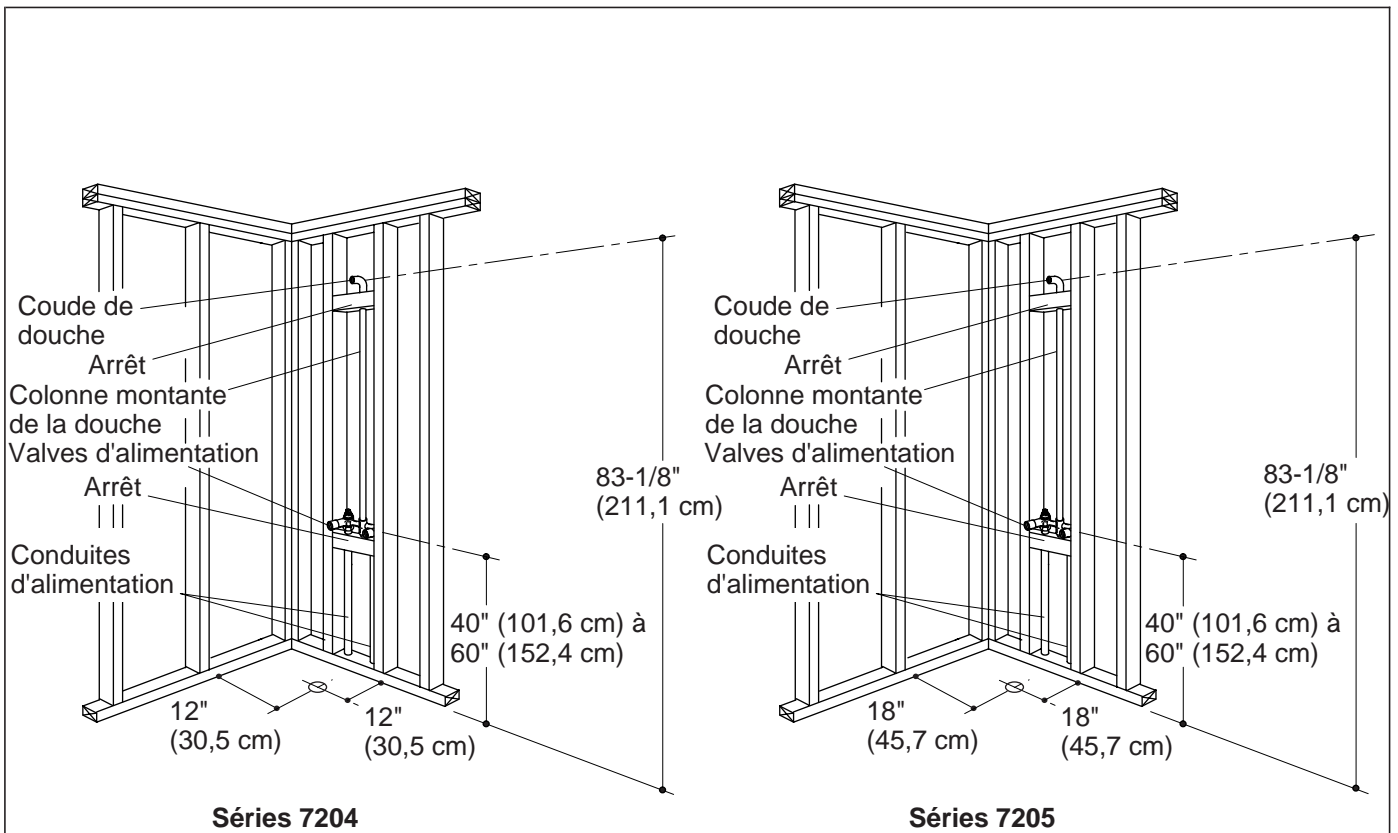

2. Installer la plomberie

REMARQUE : Prévoir un accès à toutes les connexions de la plomberie pour faciliter tout entretien futur.

- Localiser la plomberie du drain conformément aux dimensions correctes du plan de raccordement du modèle.
- Positionner la plomberie selon l'information du plan du raccordement. Boucher les alimentations et vérifier s'il y a des fuites.
- Si possible, prévoir un accès à l'arrière du mur de la plomberie pour l'entretien de la tuyauterie d'alimentation et d'évacuation.
- Installer la robinetterie de la douche conformément aux instructions du fabricant. Ne pas installer la bague à ce moment.

3. Préparer le receveur et le plancher



ATTENTION : Risque d'endommagement du matériel. Le joint du drain doit être étanche sinon le plancher pourrait être endommagé par l'eau.

- Installer le drain au receveur de la douche et selon les instructions du fabricant.

IMPORTANT ! Construire le sol en contreplaqué. Si la douche ou le receveur sont installés sur du matériau autre que du contreplaqué, de la friction pourrait causer un grincement au fil du temps.

- Si le plancher est construit en un matériau autre que du contreplaqué, positionner le coussinet fourni sous les supports.
- Déplacer le receveur à l'emplacement d'installation.
- Vérifier que le receveur soit nivelé et bien supportée par le sol. Si nécessaire, retirer le receveur et placer des cales sous ses pieds de ce dernier pour le niveler.

Préparer le receveur et le plancher (cont.)

- Lorsque le receveur est nivelé, du mortier optionnel peut-être utilisé pour sécuriser l'unité.

Installer un lit de mortier (Optionnel)

- Retirer le receveur de l'alcôve.
- Retirer le coussinet en feutre si présent.

REMARQUE : Les supports du receveur doivent s'appuyer directement sur le plancher.

- Construire une digue pour garder le matériau de sol à l'écart de l'emplacement du drain.

REMARQUE : Ne pas utiliser de plâtre dur ou de pâte à joint pour cette application car ces produits ne procurent pas de support adéquat. Utiliser du mortier.

REMARQUE : Ne pas étaler le mortier autour des pieds du receveur.

- Étaler une couche de mortier de 2" (5,1 cm) sur le plancher.
- Retirer la digue.
- Mettre le receveur en position.
- S'assurer que le receveur soit nivelé et qu'il repose sur tous les supports.
- Placer un chiffon propre ou matière similaire au fond de la baignoire et sur le rebord extérieur du receveur. S'assurer de ne pas rayer la surface du receveur.

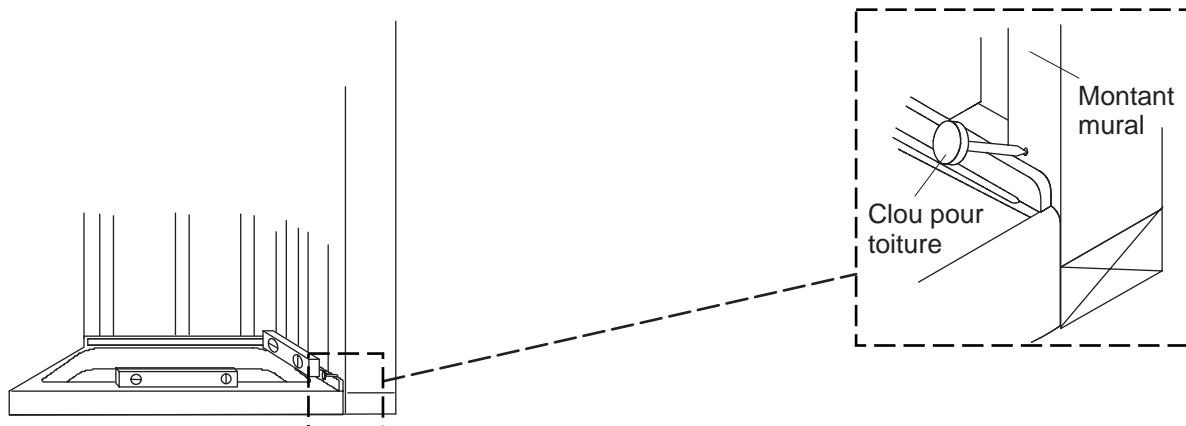

4. Installer le receveur de douche

Attacher le receveur aux montants

REMARQUE : Le receveur peut être sécurisé avec des clips d'attache fournis ou clous à large tête pour toiture ou vis à tête plate.

- Vérifier les emplacements recommandés d'attache pour vérifier que les montants soient à 1/8" (3 mm) du receveur. Sinon, ajouter des cales.

Attacher le receveur avec des clous pour toiture ou des vis à tête plate non-coniques.



ATTENTION : Risque d'endommagement du produit. Lors de l'installation du clou pour toiture à large tête ou de la vis à tête plate non-conique sous la bride, ne pas clouer ni percer à travers la bride car cela endommagerait le produit. La création de trous dans la bride pourrait aussi créer des fuites, ou de la moisissure.

- Installer les clous pour toiture à tête large ou vis à tête plate non-conique sur la bride. Ceci fixera la bride du receveur aux montants, tel qu'indiqué.
- Installer les fixations à tous les emplacements des montants.
- S'assurer que les têtes des fixations n'interfèrent pas avec l'installation des murs avoisinants ou autres murs finis.

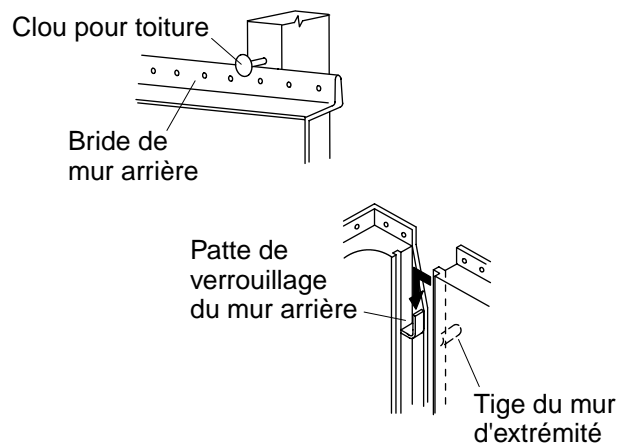

5. Munir les murs avoisinants

REMARQUE : Si les valves de la douche ou les contrôles empêchent la section du mur de plomberie d'être correctement positionnée avant la découpe nécessaire des trous, faire les trous selon la section "Découper les trous de valve" et retourner à cette procédure.

- Placer le mur étagère sur le receveur.
- Glisser l'étagère afin d'aligner l'extrémité du mur avec celle du receveur.
- Maintenir temporairement le mur à étagère en installant un clou pour toiture ou équivalent sur le dessus de la bride de cloutage au centre du montant. Ne pas enfoncer le clou trop profondément au risque d'interférer avec le mur restant.
- Positionner le mur restant en s'assurant que les chevilles de verrouillage soient engagées.

IMPORTANT ! Ne pas sécuriser les murs au cadrage du montant à ce moment.

- S'assurer que le mur assemblé avoisinant repose correctement sur le receveur. Si nécessaire, retirer le clou pour toiture au mur à étagère.
- S'assurer que les murs d'extrémité soient d'égalité avec le receveur. Si nécessaire, appuyer ou tirer les murs en position.
- Vérifier l'ajustement et l'alignement des sections du mur avec les montants au niveau des brides de cloutage horizontales et verticales. Ajouter des cales pour amener les montants en contact avec le mur avoisinant, si nécessaire.

Percer les trous-pilotes

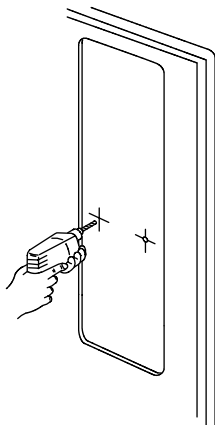

Découper les orifices

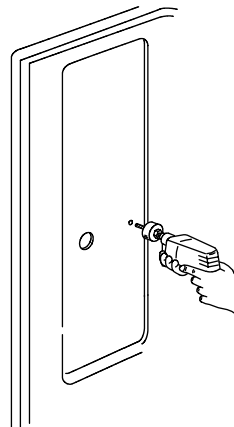

6. Découper les orifices de valve

IMPORTANT ! Risque d'endommagement du produit. Déterminer si la lame de la scie coupe en tirant ou poussant. La non-observation des instructions concernant la direction de découpe de la lame peut endommager la finition du mur d'extrémité.

- **Si une lame de scie qui découpe en tirant est utilisée,** Retirer le mur d'extrémité. Marquer les emplacements pour la valve et les contrôles de la douche sur le côté non-fini (côté arrière) du mur d'extrémité.
- **Si une lame de scie qui découpe en poussant est utilisée,** Marquer les emplacements pour la valve et les contrôles de la douche sur le côté fini (côté avant) du mur d'extrémité. Lorsque complété, retirer le mur d'extrémité.
- Percer des trous-pilotes de 1/4" (6 mm) aux emplacements marqués.
- Percer avec précaution les orifices de raccordement avec une scie de diamètre correct.

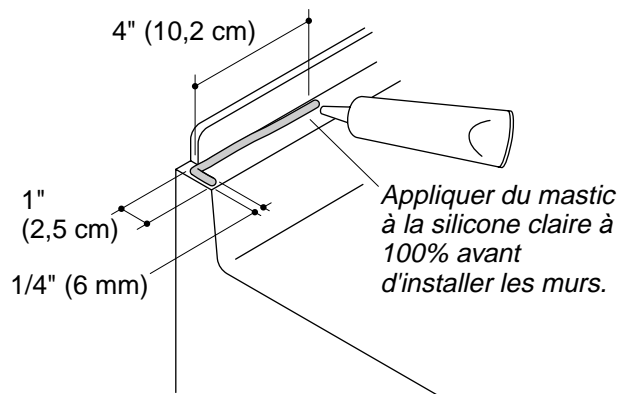

7. Appliquer du mastic à la silicone

IMPORTANT ! Utiliser du mastic à la silicone claire à 100%. Du latex, mastic, ou mastics d'étanchéité au latex à la silicone pourraient ne pas procurer la résistance à l'eau et à la moisissure sur la durée de vie du produit.

IMPORTANT ! Ne pas laisser prendre le mastic avant l'installation des murs d'extrémité. Après avoir appliqué du mastic, procéder immédiatement à la section "Installer les murs avoisinants" de ce guide.

REMARQUE : De l'étanchéité compensera les murs qui ne sont pas d'aplomb et l'exposition à l'emplacement de la bride de la baignoire à hydromassage. Le mastic sera caché lorsque les murs avoisinants sont installés et éliminera toute maintenance à venir.

- Nettoyer et sécher les quelques centimètres de la bride du receveur au niveau d'installation des murs d'extrémité
- Appliquer un boudin de silicone claire à 100% en L à chaque extrémité extérieure de la bride au niveau d'installation des murs d'extrémité. Appliquer un boudin d'une largeur minimum de 1/4" (6 mm) et d'une longueur de 1" (2,5 cm) par 4" (10,2 cm), tel qu'illustré.

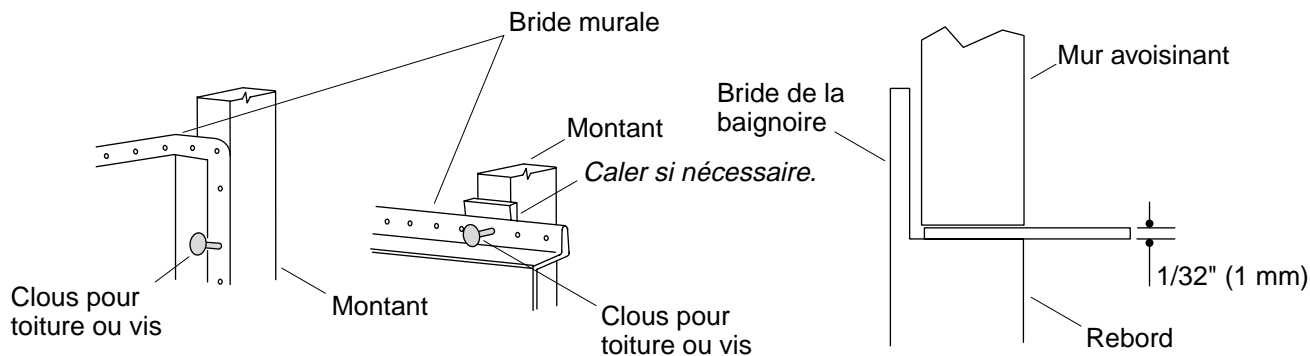

8. Installer le mur avoisinant

- Installer à nouveau le mur avoisinant sur le récepteur.
- Retirer le clou temporaire au-dessus de la bride du mur d'étagère, si installé.

⚠ ATTENTION : Risque d'endommagement du matériel. Les murs avoisinants doivent reposer aux environs de 1/32" (1 mm) du receveur pour éviter une fuite.

- S'assurer que les murs soient reposer sur le receveur et que les languettes de la paroi arrière soient bien enclenchées.
- S'assurer que les rebords avants des murs d'extrémité soient d'égalité par rapport au rebord avant du receveur. Si un espacement existe, tirer légèrement les parois arrière vers l'avant pour éliminer l'écart.

⚠ ATTENTION : Risque d'endommagement du produit et de la propriété. Si des vis sont utilisées au lieu de clous, utiliser des vis à tête plate et non coniques. **Ne pas trop serrer.** les vis. Un serrage excessif peut endommager la bride et peut causer des fuites.

- En commençant de la base des murs d'extrémité vers le haut, sécuriser ceux-ci avec des clous à large tête pour toiture ou des vis à tête plate et non coniques aux encoches de la bride.
- Installer un minimum de trois fixations le long des brides verticales.
- Sécuriser les brides à travers le dessus des panneaux des parois à chaque emplacement de montant.

Sceller les murs avoisinants

REMARQUE : Appliquer le matériau hydrorésistant sur les brides laissant un espace de 1/8" (3 mm) entre le mur avoisinant et le matériau du mur. Lorsque les rebords du mur avoisinant et du mur fini sont scellés, un espacement aide à réduire la possibilité d'infiltration d'eau dans le matériau du mur.

- Couvrir le cadre autour des murs avoisinants et le receveur de douche avec un matériau hydrorésistant.
- Sceller les joints autour de la douche et du matériau du mur fini à l'aide de mastic à la silicone claire à 100%. Laisser prendre le mastic selon les instructions du fabricant.
- Appliquer du mastic à la silicone claire à 100% autour de la douche et du matériau du mur fini pour sceller les joints.

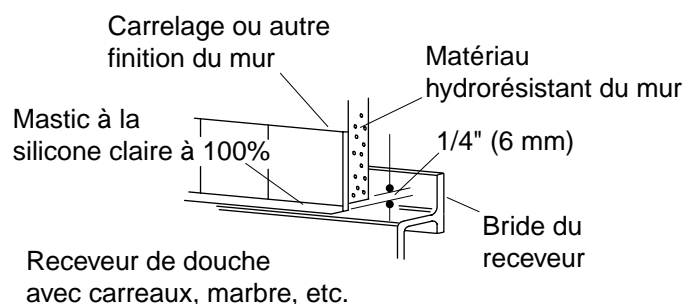
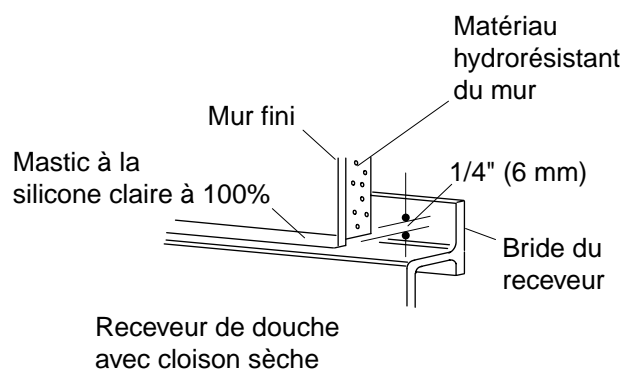

9. Compléter le mur fini

Uniquement pour des installations de receveur

REMARQUE : Lors de l'installation d'une porte de douche recommandée Sterling, l'épaisseur du mur fini doit être de 1-5/8" (4,1 cm).

REMARQUE : Appliquer le matériau hydrorésistant sur les brides laissant un espace de 1/4" (6 mm) entre le receveur et le matériau du mur. Lorsque les rebords du mur avoisinant et du mur fini sont scellés, un espacement aide à réduire la possibilité d'infiltration d'eau dans le matériau du mur.

REMARQUE : Lors de l'installation de matériau hydrorésistant du mur et de celui du mur fini, prévoir des orifices de diamètres adéquates pour la plomberie.

- Couvrir le cadre autour des murs avoisinants et le receveur de douche avec un matériau hydrorésistant.
- Sceller les joints entre le receveur et le matériau hydrorésistant du matériau du mur à l'aide de mastic à la silicone claire à 100%. Laisser prendre le mastic selon les instructions du fabricant.
- Installer le mur fini sur le matériau hydrorésistant du mur.
- Sceller les joints entre le receveur et le matériau du mur fini, entre le receveur et le sol fini, et entre le receveur et le plancher avec du mastic à la silicone claire à 100%.
- Laisser prendre le mastic selon les instructions du fabricant.

10. Compléter l'installation

REMARQUE : Suivre les instructions du fabricant pour l'installation du drain, de la garniture de la valve et de la pomme de douche.

Pour toutes les installations

- Connecter le drain au siphon selon les instructions du fabricant.
- Sceller la découpe des orifices du mur d'extrémité à plomberie.
- Installer toute la garniture conformément aux instructions du fabricant.

Installer des accessoires divers

⚠ ATTENTION : Risque d'endommagement du matériel. Ne pas percer de trous additionnels dans le mur avoisinant ou du receveur sans ajouter de mastic à la silicone claire à 100% adéquat. Les trous percés pour installer des accessoires peuvent engendrer des fuites. L'installation incorrecte des accessoires pourrait annuler la garantie.

Compléter l'installation (cont.)

REMARQUE : Pour des installations avec murs avoisinants, installer la barre de rideau de douche au-dessus de la crête des murs avoisinants.

- Installer tout accessoire conformément aux instructions du fabricant.
- S'assurer que tous les orifices dans le mur fini soient proprement scellés avec de la silicone claire à 100%.
- Laisser prendre le mastic selon les instructions du fabricant.
- Lorsque le mastic a pris, vérifier s'il y a des fuites.

Guía de instalación

Receptores de ducha en esquina y paredes circundantes

Herramientas y materiales



Cinta para medir



Lápiz



Escuadra

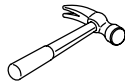

Martillo de uña



Destornilladores surtidos



Lentes de seguridad

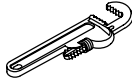

Llave para tubos

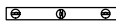

Nivel

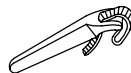

Llave de correa



Llave ajustable



Pinzas



Taladro



Cinta de enmascarar



Sellador 100% de silicona transparente

Más:

- Herramientas y materiales convencionales de carpintería
- Lona para el piso
- Serrucho de calar o sierra caladora eléctrica con hoja delgada (32 dientes por pulgada)
- Listones de 2x4 ó 2x6
- Clavos de techar de cabeza grande o tornillos de cabeza no cónica
- Cemento o mortero (opcional)

Gracias por elegir los productos de Sterling

Le agradecemos que haya elegido Sterling por la calidad que ofrece al mejor precio. Dedique unos minutos para leer este manual antes de comenzar la instalación. En caso de problemas de instalación o de funcionamiento, no dude en contactarnos. Nuestros números de teléfono se encuentran en la cubierta posterior. Gracias nuevamente por escoger a Sterling.

Antes de comenzar

¡IMPORTANTE! Utilice sellador 100% de silicona transparente. Los selladores de látex, silicona o látex siliconado pueden proporcionar resistencia al agua y al moho durante la vida útil del producto.

- Repase las instrucciones del fabricante de los componentes de plomería, puertas de ducha y cualquier otro accesorio que prevea instalar.
- Cumpla con todos los códigos locales de plomería y de construcción.
- Desembale y verifique que los componentes recibidos no estén dañados y que no falten piezas. Si encuentra alguna pieza dañada o faltante, no instale el componente. **Informe de inmediato acerca de cualquier daño o pieza que falte en el sitio donde lo adquirió.**

Consideraciones sobre la construcción



PRECAUCIÓN: Riesgo de daños a la propiedad. No añada sellador de silicona a menos que se indique lo contrario. El uso inapropiado de sellador puede atrapar la humedad, y producir fugas y moho.

¡IMPORTANTE! Riesgo de daños al producto. Las secciones de las paredes circundantes pueden llevar hule espuma en la parte posterior para que éste haga contacto con la estructura de postes de madera. Esta espuma **no** es material de embalaje y no se debe retirar.

Antes de comenzar (cont.)

- Para las instalaciones de receptor solamente, aplique sellador de 100% silicona entre el filo de la pared acabada y el receptor. Si va a instalar una puerta de ducha, aplique sellador según las instrucciones del fabricante de la puerta de la ducha.
- Este receptor o ducha debe instalarse en una esquina.
- Sitúe las tuberías para el desagüe según el diagrama de instalación de su modelo en particular.

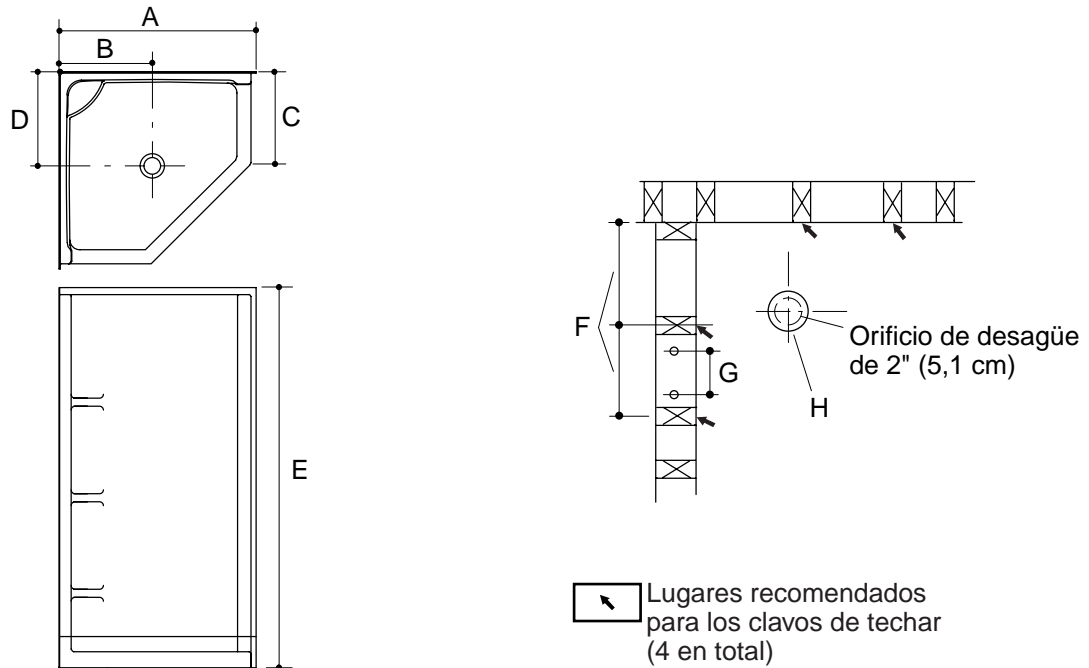

Los diagramas ilustrados son representativos y sólo deben utilizarse con la tabla. Su producto puede diferir de las ilustraciones.

Diagrama de instalación

	A	B	C	D	E	F	G	H
72040100	40-1/4" (102,2 cm)	12" (30,5 cm)	17-7/16" (44,3 cm)	12" (30,5 cm)	80-3/8" (204,2 cm)	14" (35,6 cm)	8" (20,3 cm)	5-1/2" (14 cm) D.
72050100	40-1/4" (102,2 cm)	18" (45,7 cm)	40-1/4" (102,2 cm)	18" (45,7 cm)	80-3/8" (204,2 cm)	14" (35,6 cm)	8" (20,3 cm)	5-1/2" (14 cm) D.

¡IMPORTANTE! Las dimensiones proporcionadas en el diagrama de instalación son críticas para una correcta instalación. Construya la estructura y coloque las tuberías con precisión.

¡IMPORTANTE! Todas las dimensiones son nominales. La tolerancia de abertura entre los postes es 1/8" (3 mm) y menos 0.

NOTA: Si se requiere una pared resistente al fuego, las dimensiones del diagrama de instalación se deben aumentar según el espesor del material resistente al fuego. Las dimensiones de abertura entre los postes se deben medir por el lado expuesto del material de la pared.

NOTA: Si va a instalar la ducha a una pared de mampostería, planifique la instalación de plomería. Construya una pared de estructura separada, al menos a 6" (15,2 cm) de la pared de mampostería.

El receptor y las paredes circundantes opcionales se pueden instalar directamente en la estructura de postes, de paneles de yeso u otro material resistente al agua. Cuando se instale sobre paneles de yeso de la pared u otro material de pared resistente al agua, se deben aumentar las dimensiones de la estructura tomando en cuenta el espesor del material.

Para duchas con paredes circundantes, no se recomienda instalar accesorios que requieran un refuerzo o soporte. Dicha instalación podría anular la garantía.

Si va a instalar una puerta de ducha, consulte las instrucciones de instalación de la misma para cualquier consideración especial de la estructura.

1. Construya la estructura de postes de madera

NOTA: Consulte la sección del diagrama de instalación para obtener las dimensiones.

- Este receptor o ducha está diseñado para ser instalado en una esquina.
- La ubicación de los postes debe cumplir con los códigos de construcción y deben permitir la instalación de los muebles de baño y puertas de ducha.

Instale la estructura de postes de madera

- Asegúrese de que los postes de los extremos estén bien alineados con el filo de los rebordes verticales de las paredes laterales.
- Asegúrese de que los rebordes verticales de las paredes laterales estén a 39-1/8" (99,4 cm) de los postes de madera de la pared posterior. Si es necesario, adapte esta dimensión ligeramente al considerar la pared acabada.
- Construya una estructura de postes de 2x4 ó 2x6 para una pared lateral y posterior según el diagrama de instalación.
- De ser posible, provea un panel de acceso en la parte posterior de la pared con las conexiones de plomería para poder dar mantenimiento de las tuberías de suministro y desagüe.
- Para instalaciones de sólo el receptor, añada los refuerzos o soportes necesarios para los estantes, agarraderas, toalleros u otros accesorios. Consulte las instrucciones del fabricante del accesorio.

NOTA: Para instalaciones que incluyen una puerta de ducha, puede requerirse un poste de madera para instalar correctamente la puerta de ducha.

- Asegúrese de que los postes de la estructura estén a plomada y a escuadra con una tolerancia de 1/8" (3 mm). Si no se alcanzan estas tolerancias, será necesario utilizar cuñas.

NOTA: Para instalaciones con paredes circundantes, no permita que fibra u otro material blando caiga en el canal posterior, pues esto podría dañar la ducha.

Construya el piso

NOTA: El área del fondo del receptor no requiere ningún soporte adicional cuando el subpiso está a plomo y nivelado con respecto a la estructura de postes. Si el subpiso no está nivelado, puede que se necesite utilizar cuñas para nivelar la unidad. Asegúrese de que el piso ofrezca suficiente soporte como lo requieren los códigos locales de construcción.

- Perfore un orificio de 5-1/2" (14 cm) de diámetro en el lugar del desagüe.
- Verifique que el subpiso esté plano y nivelado. Si el subpiso no está nivelado, continúe en la subsección "Nivele el piso".

Nivele el piso

Los soportes del receptor deben apoyarse directamente sobre un subpiso nivelado. Los pasos siguientes se pueden utilizar para nivelar un piso desnivelado:

- Construya una barrera que mantenga el material de revestimiento del piso en el lugar deseado.
- Aplique una capa uniforme de cemento o mortero en el subpiso donde se colocarán los soportes del receptor.
- Permita que el material se seque.
- Retire la barrera.

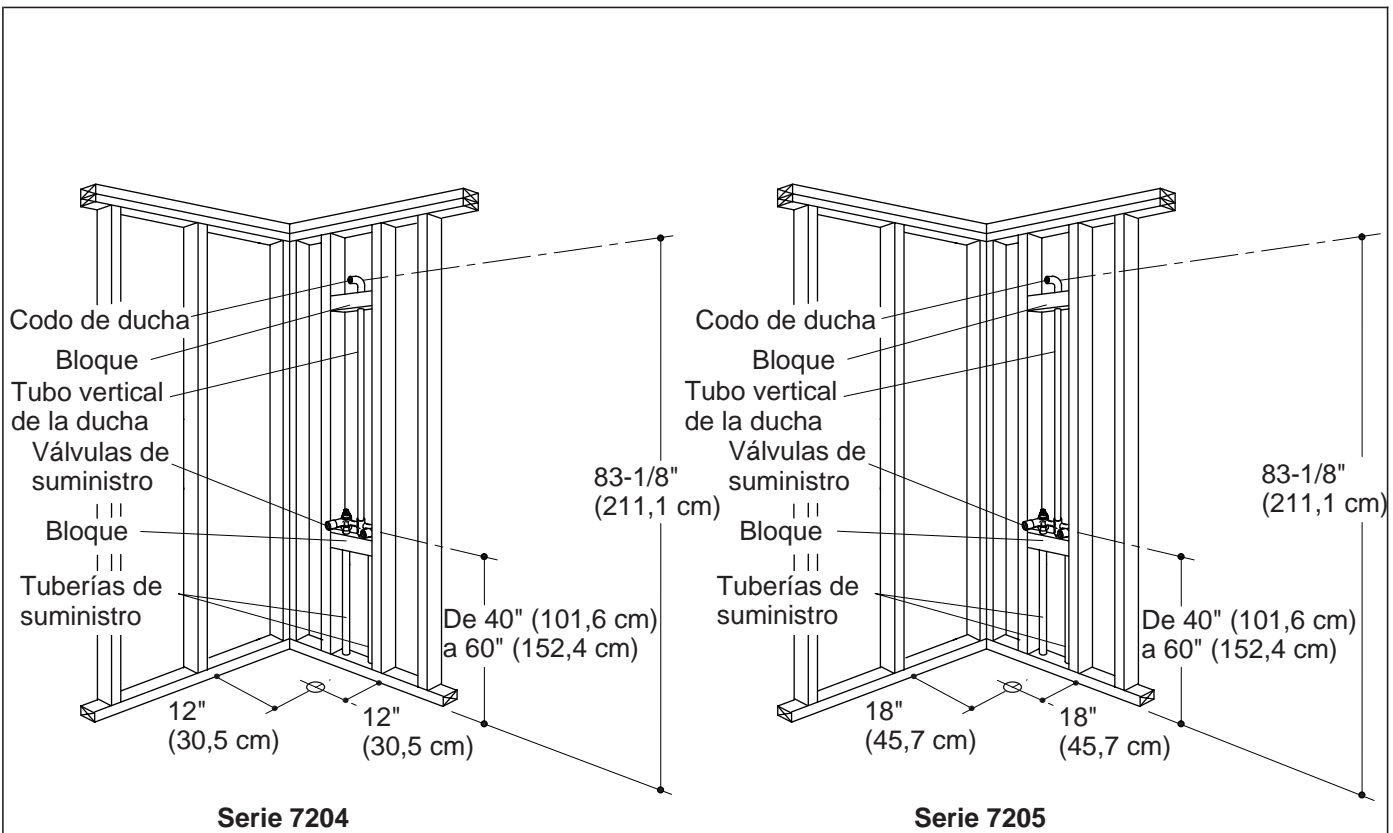

2. Instale la plomería

NOTA: Provea el acceso a todas las conexiones de plomería para facilitar el mantenimiento futuro.

- Sitúe las tuberías para el desagüe según las dimensiones de instalación del modelo correcto.
- Coloque las tuberías según el diagrama de instalación. Tape los suministros y verifique que no haya fugas.
- De ser posible, provea un acceso en la parte posterior de la pared con las conexiones de plomería para poder realizar el mantenimiento de las tuberías de suministro y desagüe.
- Instale la válvula de la ducha según las instrucciones del fabricante. No instale la guarnición en este momento.

3. Prepare el receptor y el subpiso



PRECAUCIÓN: Riesgo de daños a la propiedad. El sello del desagüe debe ser impermeable o el subpiso puede sufrir daños de agua.

- Instale la conexión de desagüe en el receptor de la ducha según las instrucciones del fabricante del desagüe.

¡IMPORTANTE! Construya el piso de madera contrachapada. Si la ducha o el receptor se instala sobre material que no sea madera contrachapada, con el tiempo la fricción podría causar rechinos.

- Si el subpiso es de un material que no sea madera contrachapada, coloque el protector de fieltro provisto como apoyo debajo de los soportes.
- Mueva el receptor al lugar de instalación.
- Verifique que el receptor esté a nivel y bien soportado por el piso. Si se requiere, quite el receptor y coloque cuñas bajo los pies del receptor para nivelarlo.

Prepare el receptor y el subpiso (cont.)

- Una vez que el receptor nivelado, puede agregar una lechada opcional de mortero para ayudar a fijar la unidad.

Instale una lechada de mortero (opcional)

- Saque el receptor del encajonado entre las tres paredes.
- Retire el protector de fieltro, si está presente.

NOTA: Los soportes del receptor deben descansar directamente sobre el subpiso.

- Construya una barrera para que el revestimiento del piso no cubra la zona de desagüe.

NOTA: No utilice cemento de yeso o pasta para paneles de yeso con esta aplicación, puesto que no proporcionarán el soporte adecuado. Utilice mortero.

NOTA: No extienda mortero en el área de los pies del receptor.

- Aplique una capa de 2" (5,1 cm) de mortero en el subpiso.
- Retire la barrera.
- Coloque el receptor en su lugar.
- Verifique que el receptor esté nivelado y apoyado sobre todos los soportes.
- Coloque una lona limpia u otro material similar en el fondo y sobre el filo exterior del receptor. Tenga cuidado de no rayar la superficie del receptor.

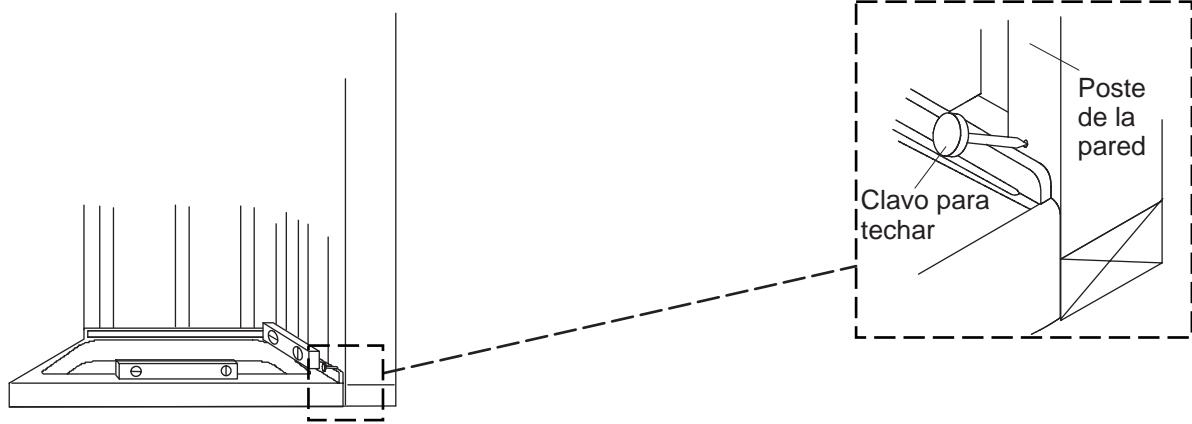

4. Instale el receptor de la ducha

Fije el receptor a los postes

NOTA: El receptor se puede fijar con los clips de sujeción provistos, con clavos de techar de cabeza grande o con tornillos de cabeza plana no cónica..

- Revise los lugares de fijación recomendados verificando que los postes estén a menos de 1/8" (3 mm) del receptor. De lo contrario, añada cuñas.

Fije el receptor con clavos para techar o tornillos de cabeza plana no cónica



PRECAUCIÓN: Riesgo de daños al producto o a la propiedad. Cuando instale los clavos de techar de cabeza grande o tornillos de cabeza plana no cónica arriba del reborde, no clave ni taladre a través del reborde, esto dañará el producto. Hacer orificios en el reborde también puede causar fugas o moho.

- Instale clavos de techar de cabeza grande o tornillos de cabeza plana no cónica arriba de la parte superior del reborde. Esto sujetará el reborde del receptor en los postes de madera, como se ilustra.
- Instale los herrajes en todos los lugares donde hay postes.
- Verifique que las cabezas de los herrajes no interfieran con la instalación de las paredes circundantes u otro tipo de pared acabada.

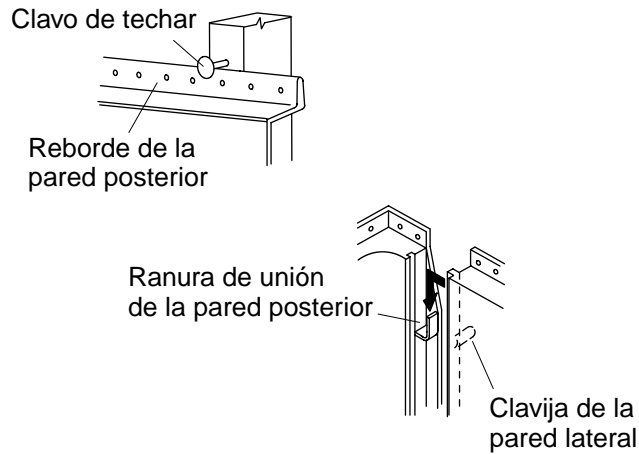

5. Ajuste inicial de las paredes circundantes

NOTA: Si las válvulas de la ducha o los controles no permiten que la pared se pueda colocar correctamente antes de perforar los orificios necesarios, perfora los orificios siguiendo la sección "Taladre los orificios para la válvula" y luego vuelve a este procedimiento.

- Coloque la pared con el estante en el receptor.
- Deslice la pared con estante para alinear el extremo de la pared con el extremo del receptor.
- Sostenga provisionalmente la pared con estante, introduciendo para ello un clavo de techar o equivalente arriba de la parte superior del reborde y dentro del centro de un poste. No introduzca el clavo demasiado de manera que interfiera con la otra pared.
- Coloque la pared restante asegurándose de que encajen las clavijas de unión de la pared.

¡IMPORTANTE! No fije las paredes a la estructura de postes en este momento.

- Verifique que las paredes montadas se apoyen correctamente sobre el receptor. De ser necesario, retire el clavo de techar de la pared con estante.
- Verifique que las paredes estén a ras con el borde del receptor. De ser necesario, empuje o tire de las paredes para colocarlas en posición.
- Verifique que las secciones de las paredes encajen y que estén alineadas correctamente con los postes en los rebordes superior y vertical. Añada cuñas para poner los postes en contacto con las paredes circundantes, si es necesario.

Taladre orificios guía

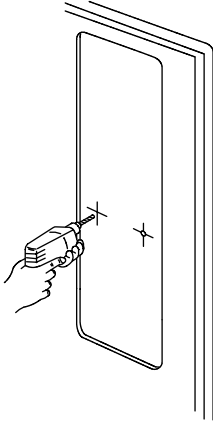

Taladre los orificios

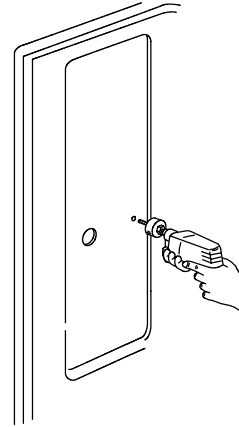

6. Taladre los orificios para la válvula

¡IMPORTANTE! Riesgo de daños al producto. Determine si la sierra corta en la carrera de jalar o empujar. Si no sigue las instrucciones sobre la dirección de corte de la sierra, se puede dañar el acabado de la pared lateral.

- **Si la sierra corta en la carrera de jalar,** retire la pared lateral. Marque la ubicación de los controles de la válvula y la ducha en el lado no acabado (lado posterior) de la pared lateral.
- **Si la sierra corta en la carrera de empujar,** marque la ubicación de los controles de la válvula y la ducha en el lado acabado (lado frontal) de la pared lateral. Al terminar, retire la pared lateral.
- Taladre un orificio guía de 1/4" (6 mm) en el lugar marcado.
- Utilice una sierra de calar del diámetro correcto para taladrar con cuidado los orificios de las conexiones.

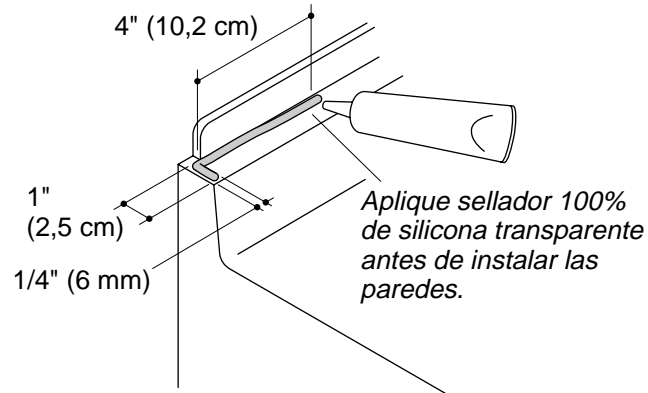

7. Aplique sellador de silicona

¡IMPORTANTE! Utilice un sellador 100% de silicona transparente. Los selladores de látex, silicona o látex siliconado pueden proporcionar resistencia al agua y al moho durante la vida útil del producto.

¡IMPORTANTE! No deje que el sellador se seque antes de instalar las paredes laterales. Después de aplicar el sellador, continúe inmediatamente en la sección "Instale las paredes circundantes" en esta guía.

NOTA: El sellador compensará las paredes no aplomadas y la exposición al agua en el área del reborde. El sellador quedará oculto al instalarse las paredes circundantes y eliminará el mantenimiento futuro.

- Limpie y seque unas cuantas pulgadas exteriores del reborde del receptor el lugar donde se instalarán las paredes laterales.
- Aplique una tira en forma de L de sellador 100% de silicona en cada extremo exterior del reborde donde se van a instalar las paredes laterales. Aplique una tira de por lo menos 1/4" (6 mm) de ancho y 1" (2,5 cm) por 4" (10,2 cm) de largo, como se muestra en la ilustración.

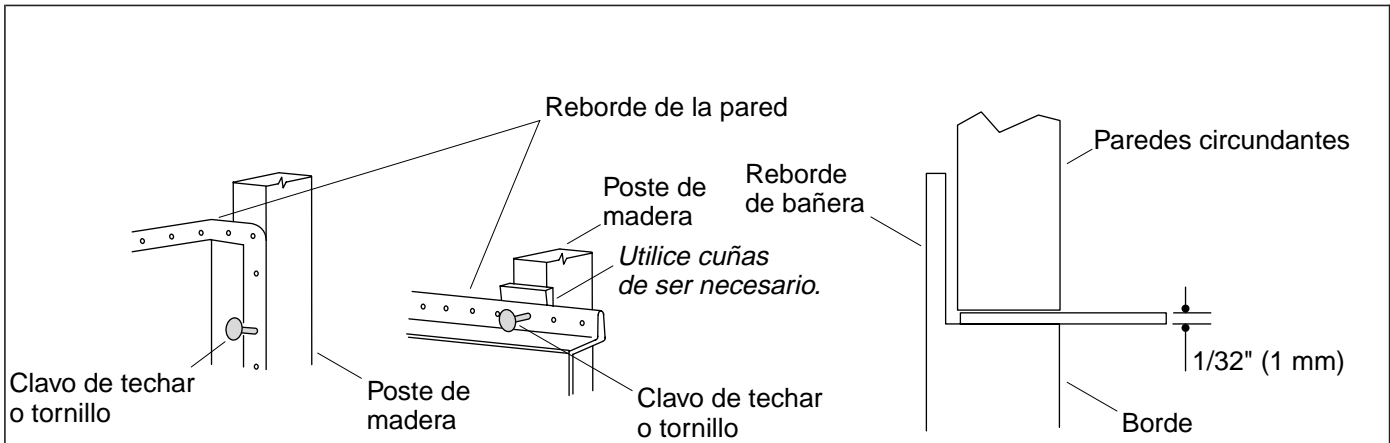

8. Instale la pared circundante

- Vuelva a instalar la pared circundante en el receptor.
 - Retire el clavo provisional de la parte superior del reborde en la pared con estante, si aún está instalado.
- ⚠ PRECAUCIÓN: Riesgo de daños a la propiedad.** Las paredes circundantes deben apoyarse dentro de 1/32" (1 mm) del receptor para evitar fugas.

- Verifique que todas las paredes estén bien asentadas en el receptor y que las ranuras de unión de la pared posterior estén encajadas.
- Verifique que los filos frontales de las paredes laterales estén al ras del filo frontal del receptor. Si hay una separación, jale un poco las paredes laterales hacia adelante para eliminar la separación.

⚠ PRECAUCIÓN: Riesgo de daños al producto y a la propiedad. Si va a utilizar tornillos en vez de clavos, utilice tornillos rectos de cabeza plana. **No apriete demasiado** los tornillos. El apretar demasiado puede dañar el reborde y causar fugas.

- Comenzando en la parte inferior de las paredes laterales y avanzando hacia arriba, fije las paredes laterales a los postes de madera con clavos de techar de cabeza grande o tornillos de cabeza plana no cónica en las hendiduras del reborde.
- Instale un mínimo de tres herrajes en los rebordes verticales.
- Fije los rebordes a lo largo de la parte superior de los paneles murales, en los lugares donde haya postes.

Selle las paredes circundantes

NOTA: Aplique el material de pared resistente al agua en los rebordes, dejando una separación de 1/8" (3 mm) entre las paredes circundantes y el material de la pared. Cuando se sella el fijo de las paredes circundantes y la pared acabada, una separación ayuda a reducir la posibilidad de que el agua penetre en el material de la pared.

- Cubra la estructura alrededor de las paredes circundantes y el receptor de la ducha con material de pared resistente al agua.
- Selle las juntas alrededor del perímetro de la ducha y el material de la pared acabada utilizando sellador 100% de silicona. Deje que el sellador se seque según las instrucciones del fabricante.
- Aplique sellador 100% de silicona transparente en el perímetro de la ducha y el material de la pared acabada para sellar las juntas.

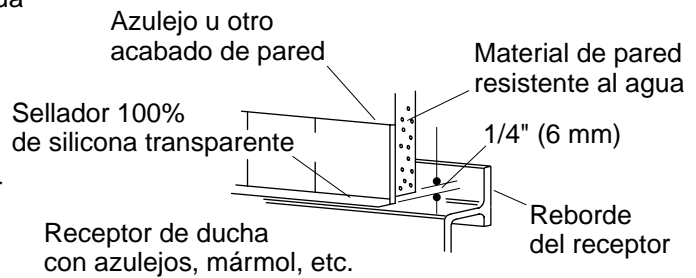
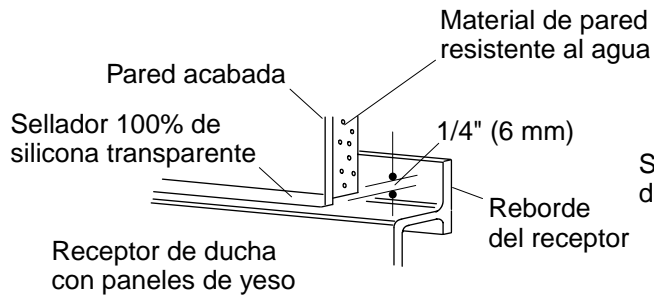

9. Termine la pared acabada

Para instalaciones de sólo receptor

NOTA: Al instalar una puerta de ducha recomendada por Sterling, el espesor de la pared acabada debe ser de 1-5/8" (4,1 cm).

NOTA: Aplique el material de pared resistente al agua en los rebordes, dejando una separación de 1/4" (6 mm) entre el receptor y el material de la pared. Cuando se sella el fijo de las paredes circundantes y la pared acabada, una separación ayuda a reducir la posibilidad de que el agua penetre en el material de la pared.

NOTA: Provea orificios del tamaño adecuado para la plomería al instalar el material de la pared resistente al agua y el material de la pared acabada.

- Cubra la estructura alrededor de las paredes circundantes y el receptor de la ducha con material de pared resistente al agua.
- Selle las juntas entre el receptor y el material resistente al agua de la pared con sellador 100% de silicona transparente. Deje que el sellador se seque según las instrucciones del fabricante.
- Instale la pared acabada sobre el material de pared resistente al agua.
- Selle las juntas entre el receptor y el material de la pared acabada, entre el receptor y el piso acabado, y entre el receptor y el zócalo con sellador 100% de silicona transparente.
- Deje que el sellador se seque según las instrucciones del fabricante.

10. Termine la instalación

NOTA: Siga las instrucciones del fabricante para instalar el desagüe, guarnición de la válvula y cabeza de ducha.

Para todas las instalaciones

- Conecte el desagüe a la trampa según las instrucciones del fabricante.
- Selle los orificios perforados en la pared con las conexiones de plomería.
- Instale toda la guarnición conforme a las instrucciones del fabricante.

Instale los accesorios misceláneos

Termine la instalación (cont.)



PRECAUCIÓN: Riesgo de daños a la propiedad. No haga orificios adicionales en las paredes circundantes o en el receptor sin aplicar un sellador 100% de silicona transparente adecuado. Los orificios hechos para instalar accesorios pueden causar fugas. La instalación incorrecta de los accesorios puede anular la garantía.

NOTA: En las instalaciones con paredes circundantes, instale el cortinero de ducha arriba de la parte superior de las paredes circundantes.

- Instale los accesorios conforme a las instrucciones del fabricante.
- Verifique que todos los orificios en la pared acabada estén correctamente sellados con sellador 100% de silicona transparente.
- Deje que el sellador se seque según las instrucciones del fabricante del sellador.
- Una vez que haya secado el sellador, verifique que no haya fugas.

Phone: 1-888-STERLING (1-888-783-7546)

Mexico: 001-877-680-1310

SterlingPlumbing.com



©2006 by Kohler Co.

1022034-2-D